

# LASTRE 120x278

2024

CERAMICHE  
SUPERGRES

# OGNI AMBIENTE UN GRANDE CAPOLAVORO

EVERY SPACE IS A MASTERPIECE.  
CHAQUE ENVIRONNEMENT EST UN CHEF-D'ŒUVRE. JEDER.  
RAUM IST EIN GROSSES MEISTERWERK.

La selezione di lastre 120x278 di Ceramiche Supergres è la soluzione di design ideale per ambienti contemporanei ed eleganti. La gamma di grandi formati in gres porcellanato si distingue per versatilità, grande personalità ed eccezionale resa estetica.

The selection of Ceramiche Supergres 120x278 slabs is the ideal design solution for elegant, contemporary spaces. The range of large porcelain stoneware formats stands out for its versatility, great personality and exceptional beauty.

La sélection de plaques 120x278 de Ceramiche Supergres est la solution de design idéale pour des environnements contemporains et élégants. La gamme de grands formats en grès cérame se distingue pour sa versatilité, sa grande personnalité et son résultat esthétique exceptionnel.

Die Auswahl an Platten 120x278 von Ceramiche Supergres ist die ideale Designlösung für moderne und elegante Umgebungen. Die Palette der Großformate aus Feinsteinzeug zeichnet sich durch ihre Vielseitigkeit, ihre große Persönlichkeit und ihre außergewöhnliche Ästhetik aus.

CERAMICHE  
SUPERGRES

## index

### I vantaggi delle grandi lastre Supergres . 2

The advantages of Supergres large slabs.  
Les avantages des grandes plaques Supergres.  
Die Vorteile von großen Supergres-Platten.

### Pavimenti e rivestimenti: esigenze diverse stesso stile . 6

Wall and floor coverings: different needs, same style.  
Sols et revêtements muraux : des exigences différentes dans un même style.  
Bodenbelag und Fliesen: unterschiedliche Bedürfnisse, gleicher Stil.

### Bellezza che avvolge lo spazio . 8

Beauty that envelops the space.  
Une beauté qui étreint l'espace.  
Schönheit, die den Raum umhüllt.

### 10 . ASTRUM

### 00 . COBB

### 16 . KALKAREA

### 26 . PURITY OF MARBLE

### 00 . RAYCLAY

### 58 . H24

### 70 . COLOVERS

### Informazioni tecniche . 97

Technical information.  
Informations techniques.  
Technische Informationen.

# 120x278

÷ 6 mm





# I VANTAGGI DELLE GRANDI LASTRE SUPERGRES

THE ADVANTAGES OF SUPERGRES LARGE SLABS.  
LES AVANTAGES DES GRANDES PLAQUES SUPERGRES.  
DIE VORTEILE VON GROSSEN SUPERGRES-PLATTEN.

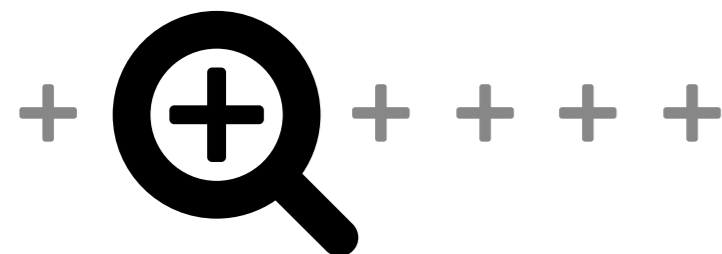

Grazie a straordinarie caratteristiche di leggerezza e duttilità diventa possibile rivestire volumi e seguire forme complesse per coordinare ogni elemento dell'ambiente alle superfici di pavimenti e pareti. Una espressione estetica rivoluzionaria che racchiude tutte le potenzialità tecniche del gres porcellanato Supergres. Un materiale ideale per il design che consente di realizzare su misura ogni genere di elemento inserito nell'ambiente.

With their extraordinary lightness and flexibility, it is possible to cover any room, following complex shapes to coordinate every element in the room with the floor and wall coverings. An aesthetic expression that embodies all the technical potential of Supergres porcelain stoneware. The ideal material for design, allowing any element in the room to be made to measure.

Grâce à des caractéristiques extraordinaires en matière de légèreté et de ductilité, il devient possible de revêtir des volumes et de suivre des formes complexes pour assortir chaque élément de l'environnement avec les surfaces de sols et de murs. Une expression esthétique qui contient toutes les potentialités techniques du grès cérame Supergres.

Un matériau idéal pour le design qui permet de réaliser, sur mesure, chaque genre d'élément inséré dans l'environnement.

Dank der außerordentlichen Eigenschaften von Leichtigkeit und Dehnbarkeit ist es möglich, Volumen abzudecken und komplexen Formen zu folgen, um jedes Element der Umgebung mit den Oberflächen von Böden und Wänden zu koordinieren. Ein ästhetischer Ausdruck, der das gesamte technische Potenzial des Supergres-Feinsteinzeugs in sich vereint. Ein ideales Material für die Gestaltung, das es ermöglicht, jedes Element in der Umgebung individuell zu gestalten.



**Ampia gamma di stili**  
Wide range of styles.  
Vaste gamme de styles.  
Große Auswahl an Stilen.



**Leggero**  
Light.  
Légères.  
Leichtigkeit.



**Facile da movimentare**  
Easy to handle.  
Faciles à transporter.  
Leicht zu handhaben.



**Facile da tagliare e sagomare**  
Easy to cut and shape.  
Faciles à couper et à usiner.  
Leicht zu schneiden und zu formen.



**Resistenti al gelo**  
Frost-resistant.  
Résistantes au gel.  
Frostsicher.



**Resiste al calore**  
Heat-resistant.  
Résistantes à la chaleur.  
Hitzebeständig.



**Salubre**  
Healthy.  
Salubres.  
Gesund.



**Non assorbe**  
Non-absorbent.  
N'absorbent pas.  
Nicht absorbierend.



**Facile da pulire**  
Easy to clean.  
Faciles à nettoyer.  
Leicht zu reinigen.



**Resiste agli acidi**  
Resistant to acids.  
Résistantes aux acides.  
Säurebeständig.



**Resiste ai raggi UV**  
Resistant to UV rays.  
Résistantes aux rayons UV.  
UV-beständig.



**Ignifugo**  
Fire-resistant.  
Ignifuges.  
Feuerfest.





## GRANDE E MODULARE

LARGE AND MODULAR.  
GRANDE ET MODULAIRE.  
GROSS UND MODULAR.

Dimensioni elevate (circa 3.36 m<sup>2</sup> a pezzo) altezza ideale per l'altezza pareti standard. Formato ideale per rivestimento fino a soffitto, senza tagli e riducendo sprechi.

Large size (approx. 3.36 m<sup>2</sup> per piece) and ideal height for covering standard walls up to the ceiling, reducing cutting and waste.

Des dimensions élevées (environ 3,36 m<sup>2</sup> par pièce) et une hauteur idéale pour revêtir des murs standards jusqu'au plafond, en réduisant ainsi les coupes et les gaspillages.

Großes Format (ca. 3,36 qm pro Stück) und ideale Höhe zum Abdecken von Standardwänden bis zur Decke, wodurch Schnitt und Abfall reduziert werden.



## MINORE NUMERO DI FUGHE

FEWER GAPS.  
NOMBRE RÉDUIT DE JOINTS.  
WENIGER FUGEN.

Le elevate dimensioni della lastra esaltano la bellezza della grafica e permettono di apprezzare l'intero sviluppo senza interruzioni.

The large size of the slab exalts the beauty of the graphics, allowing the whole pattern to be appreciated without any interruptions.

Les dimensions élevées de la plaque exaltent la beauté du graphisme et permettent d'en apprécier le développement dans sa totalité sans interruptions.

Das große Format der Platte unterstreicht die Schönheit der Grafik und ermöglicht es, die gesamte Konstruktion ohne Unterbrechungen zu betrachten.



## INALTERABILE NEL TEMPO

LASTING BEAUTY.  
INALTÉRABLE AU FIL DU TEMPS.  
UNVERÄNDERLICH IM LAUFE DER ZEIT.

Le lastre 120x278 presentano tutte le caratteristiche tecniche del gres a spessore tradizionale e mantengono inalterate nel tempo prestazioni, colori ed estetica.

The 120x278 slabs have all the technical characteristics of conventional thickness stoneware, while maintaining their performance, colour and beauty over time.

Les plaques 120x278 présentent toutes les caractéristiques techniques du grès d'une épaisseur traditionnelle et conservent inaltérées dans le temps leurs performances, leurs couleurs et leur esthétique.

Die Platten 120x278 weisen alle technischen Merkmale des traditionellen dicken Feinsteinzeugs auf und behalten im Laufe der Zeit ihre Leistung, Farbe und Ästhetik unverändert bei.



## VERSATILITÀ

VERSATILITY.  
VERSATILITÉ.  
VIELSEITIGKEIT.

Libertà e flessibilità per la realizzazione di qualsiasi progetto, per rivestire volumi, pareti, oggetti d'arredo.

Freedom and flexibility for any project, for covering floors, walls and furnishing elements.

Liberté et flexibilité pour la réalisation de tous les types de projet pour revêtir des volumes, des murs et des objets de décoration.

Freiheit und Flexibilität für die Realisierung eines jeden Projekts, um Volumen, Wände, Einrichtungsgegenstände zu bedecken.



## SOTTILE, LEGGERO, RESISTENTE

THIN, LIGHT, STRONG.  
FINE, LÉGÈRE, RÉSISTANTE.  
DÜNN, LEICHT, WIDERSTANDSFÄHIG.

Lo spessore di soli 6 mm, garantisce leggerezza, maggiore facilità nella movimentazione e nella lavorazione delle lastre, pur mantenendo la resistenza e le elevate prestazioni tecniche del gres porcellanato.

In just 6 mm, the slab guarantees lightness, easier handling and machining, without compromising on the strength and high technical performance of porcelain stoneware.

L'épaisseur de 6 mm seulement garantit une légèreté et une plus grande facilité de manutention et d'usinage des plaques tout en conservant la résistance et les performances techniques élevées du grès cérame.

Die Stärke von nur 6 mm garantiert Leichtigkeit, einfachere Handhabung und Verarbeitung der Platten, wobei die Festigkeit und die hohen technischen Leistungen des Feinsteinzeugs erhalten bleiben.





# PAVIMENTI E RIVESTIMENTI: ESIGENZE DIVERSE STESSO STILE

WALL AND FLOOR COVERINGS: DIFFERENT NEEDS, SAME STYLE.  
SOLS ET REVÊTEMENTS MURAUX : DES EXIGENCES DIFFÉRENTES DANS UN MÊME STYLE.  
BODENBELAG UND FLIESEN: UNTERSCHIEDLICHE BEDÜRFNISSE, GLEICHER STIL.



La gamma di lastre Supergres in 120x278 cm, 6 mm di spessore si completa con lastre perfettamente abbinabili in formato 120x120 cm, 9 mm di spessore, più resistenti e adatte per pavimentazioni di ogni genere, sia domestiche che commerciali. Ciò consente massima libertà progettuale e risolve con stile ogni genere di esigenza applicativa.

The range of Supergres 120x278 cm, 6 mm thick slabs is completed with perfectly matching tiles in size 120x120 cm, 9 mm thick, which are stronger and more suited to all kinds of residential and commercial flooring. This ensures full design freedom and stylishly responds to all kinds of application needs.

La gamme de plaques Supergres dans le format 120x278 cm, de 6 mm d'épaisseur, est complétée par des plaques qui se coordonnent parfaitement avec le format 120x120 cm, de 9 mm d'épaisseur, plus résistantes et adaptées à des sols de toute nature, aussi bien résidentielle que commerciale. Cela permet une liberté conceptuelle maximale tout en résolvant avec style chaque exigence en matière d'application.

Die Palette der Supergres-Platten 120x278 cm, 6 mm dick, wird durch perfekt passende Platten 120x120 cm, 9 mm dick, ergänzt, die widerstandsfähiger sind und sich für Böden aller Art eignen, sowohl für Wohn- als auch für Geschäftsräume. Dies ermöglicht ein Maximum an Gestaltungsfreiheit und löst alle Arten von Anwendungsanforderungen mit Stil.

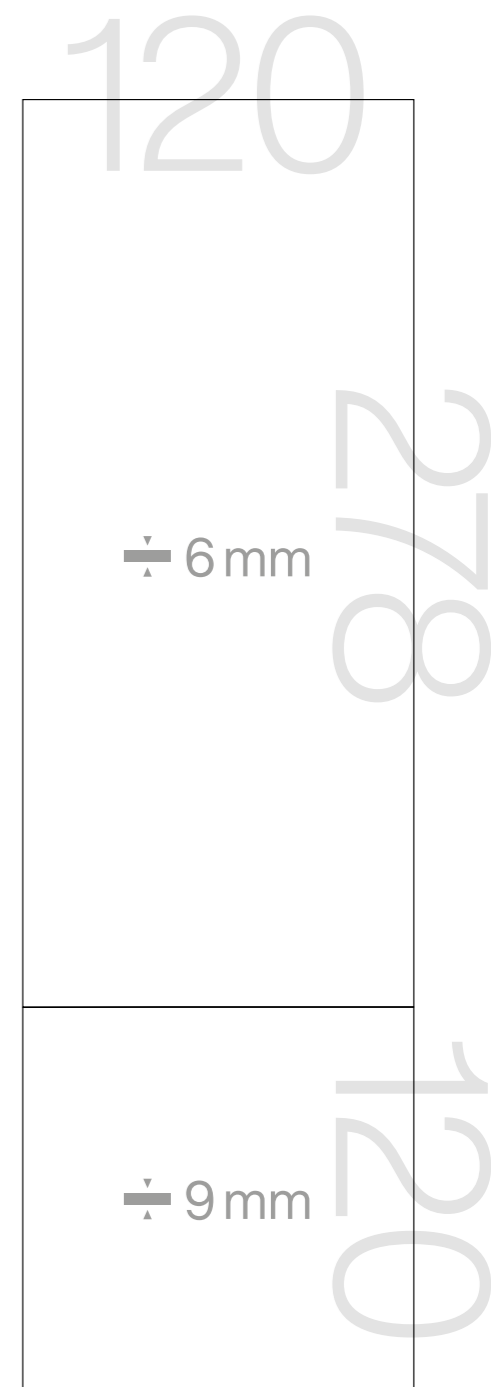



# BELLEZZA CHE AVVOLGE LO SPAZIO

BEAUTY THAT ENVELOPES THE SPACE.  
UNE BEAUTÉ QUI ÉTREINT L'ESPACE.  
SCHÖNHEIT, DIE DEN RAUM UMHÜLLT.



Grandi e curate nel minimo dettaglio, stupiscono per le dimensioni e stupiscono per l'estrema versatilità applicativa. Oltre ai pavimenti e ai rivestimenti, le lastre 120x278 con spessore di 6 mm di Supergres aggiungono nuove potenzialità creative alla ricerca estetica di soluzioni per l'arredo di ogni genere di ambiente.

Large and made with close attention to detail, they amaze for their size and extremely versatile use. The 120x278, 6 mm thick slabs bring new creative potential to the aesthetic research of furnishing solutions for any setting.

De grandes dimensions et soignées dans leurs moindres détails, les plaques 120x278 de 6 mm d'épaisseur surprennent par leurs dimensions et leur versatilité d'application extrême. Elles ajoutent de nouvelles potentialités créatives à la recherche esthétique de solutions pour la décoration de tous les types d'environnement.

Groß und bis ins kleinste Detail durchdacht, beeindrucken sie durch ihre Größe und extreme Vielseitigkeit in der Anwendung. Die Platten 120x278 mit einer Stärke von 6 mm bieten ein neues kreatives Potenzial bei der Suche nach ästhetischen Lösungen für die Einrichtung jeder Art von Umgebung.

## *nella cucina*

IN THE KITCHEN.  
DANS LA CUISINE.  
IN DER KÜCHE.

**Ante e tavoli.**  
Doors and tables.  
Portes et tables.  
Türen und Tische.



## *nel bagno*

IN THE BATHROOM.  
DANS LA SALLE DE BAINS.  
IM BADEZIMMER.

**Lavabi, piatti doccia, vasche.**  
Sinks, shower trays, tubs.  
Lavabos, receveurs de douche, baignoires.  
Waschbecken, Duschwannen, Badewannen.



## *in soggiorno*

IN THE LOUNGE.  
DANS LE SALON.  
IM WOHNZIMMER.

**Porte, mensole, volumi d'arredo.**  
Doors, shelves, furnishing units.  
Portes, étagères, volumes de mobilier.  
Türen, Regale, Möbelvolumen.



## *negli spazi commerciali*

IN COMMERCIAL SPACES.  
DANS LES ESPACES COMMERCIAUX.  
IN GEWERBLICHEN RÄUMEN.

**Banconi di lavoro e volumi di arredo.**  
Counters and furnishing units.  
Comptoirs et volumes de mobilier.  
Werkbänke und Möbelvolumen.





# RAYCLAY

Argille pure ancora incapaci di esprimere il loro potenziale. Mani che le impastano, le trasformano donando loro funzione e scopo. Rayclay racchiude al suo interno un ritorno alle origini, all'essenza della ceramica. Le tinte della terra arsa dal Sole si amalgamano, e la combinazione degli elementi ci regala una materia unica dai colori naturali.

Pure clays yet to express their full potential. Heat that warms and fixes the new nature of matter in a functional form. Rayclay embodies a return to the origins and essence of ceramics. The colours of earth warmed by the Sun are combine in their essentiality, naturally enveloping floors and wall coverings.

Des argiles pures encore incapables d'exprimer leur potentiel. Des mains qui les pétrissent et les transforment en leur attribuant une fonction et un objectif précis. Rayclay renferme un retour aux origines à l'essence de la céramique. Les couleurs de la terre réchauffée par le soleil s'associent dans leur essentialité et enveloppent avec naturel les carrelages et les revêtements muraux.

Purer Ton, der aber noch in der Lage ist, sein volles Potenzial zu entfalten. Hitze, die wärmt und die neue Natur des Materials in einer zweckmäßigen Form fixiert. Rayclay verkörpert eine Rückkehr zu den Ursprüngen der Essenz der Keramik. Die Farben der von der Sonne erwärmten Erde werden in ihrer Schlichtheit kombiniert, hüllen die Fußböden und Verkleidungen auf natürliche Art ein, stolz auf ihre charakteristischen Merkmale.



WALL  
Ray Greige 120x120RT 48"x48"

FLOOR  
Ray Dark 120x278RT 48"x109<sup>1/2</sup>"

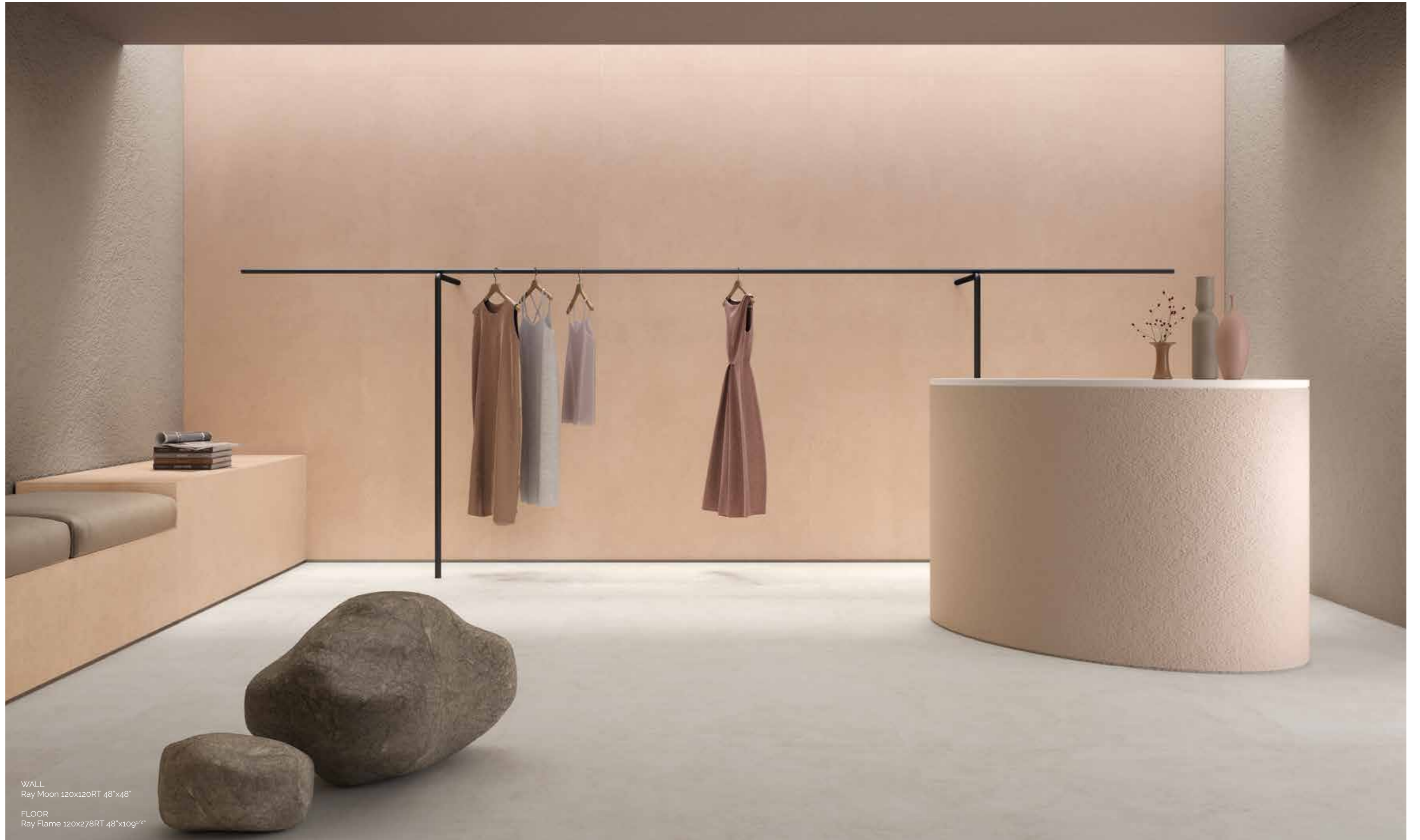

WALL  
Ray Moon 120x120RT 48"x48"

FLOOR  
Ray Flame 120x278RT 48"x109 1/2"





WALL  
Ray Sun 120x120RT 48"x48"

FLOOR  
Incanto 120x278RT 48"x109 1/2"



# COBB

Nuance moderne, delicate vibrazioni cromatiche per rivestire ogni tipologia di ambiente.

Una superficie dinamica, ricca di dettagli naturali, apporta unicità e spazi dallo stile essenziale. Superficie materica ma morbida al tatto, venature calde dai toni naturali, rivestono con eleganza contemporanea pareti e pavimenti.

Modern nuances, delicate colour vibrations to cover every architectural need in indoor spaces.

A dynamic surface, rich in natural details, gives personality to essentially-styled spaces. Textured but soft-to-touch surface, soft veining in natural tones cover walls and floors with contemporary elegance.

Des nuances modernes, de délicates vibrations chromatiques pour revêtir toutes les exigences architecturales des espaces intérieurs. Une surface dynamique, riche de détails naturels, apporte un caractère unique et des espaces au style élégant. Les surfaces effet matière et lisses au toucher, les veines chaudes aux tons naturels ornent avec une élégance contemporaine les murs et les sols.

Moderne Nuancen, zarte Farbschwingungen für jeden architektonischen Bedarf in Innen- und Außenbereichen. Eine dynamische Oberfläche, reich an natürlichen Details, bringt Einzigartigkeit und elegant gestaltete Räume. Stofflichkeit mit weichem Griff, warme Maserungen in Naturtönen verkleiden Wände und Böden mit moderner Eleganz.



WALL  
Cobb Grey 120x120 RT - 48"x48"

FLOOR  
Cobb Grey 120x278 RT - 48"x109 1/2"  
Cobb Grey linear 29.5x120 RT 12"x48"





WALL  
Cobb Grey 120x120 RT . 48"48"

FLOOR  
Cobb Grey 120x278 RT . 48"x109<sup>1/2</sup>"  
Cobb Grey Idro 50,3x58 . 20"x23"



# ASTRUM

Astrum è una collezione in gres porcellanato che si ispira a uno dei materiali più utilizzati in architettura: il travertino. Il fascino di costruzioni in una pietra naturale resistente e compatta, fatte per durare nei secoli, reinterpretato con gusto moderno, attento alle esigenze del design contemporaneo.

Astrum est une collection en grès cérame qui s'inspire d'un des matériaux les plus utilisés en architecture : le travertin. Le charme de constructions réalisées avec une pierre naturelle résistante et compacte, faites pour résister au temps qui passe, est réinterprété dans un esprit moderne, soucieux des exigences du design contemporain.

Astrum ist eine Feinsteinzeugkollektion, die von einem der am häufigsten verwendeten Materialien in der Architektur inspiriert ist: Travertin. Der Charme von Konstruktionen aus dauerhaftem, kompaktem Naturstein, die Jahrhunderte überdauert haben, wird mit modernem Geschmack neu interpretiert, wobei die Bedürfnisse des zeitgenössischen Designs berücksichtigt werden.

Astrum is a porcelain stoneware collection inspired by one of the most widely used materials in architecture: travertine. The charm of constructions made of durable, compact natural stone, made to last for centuries, is reinterpreted with modern taste, sensitive to the needs of contemporary design.

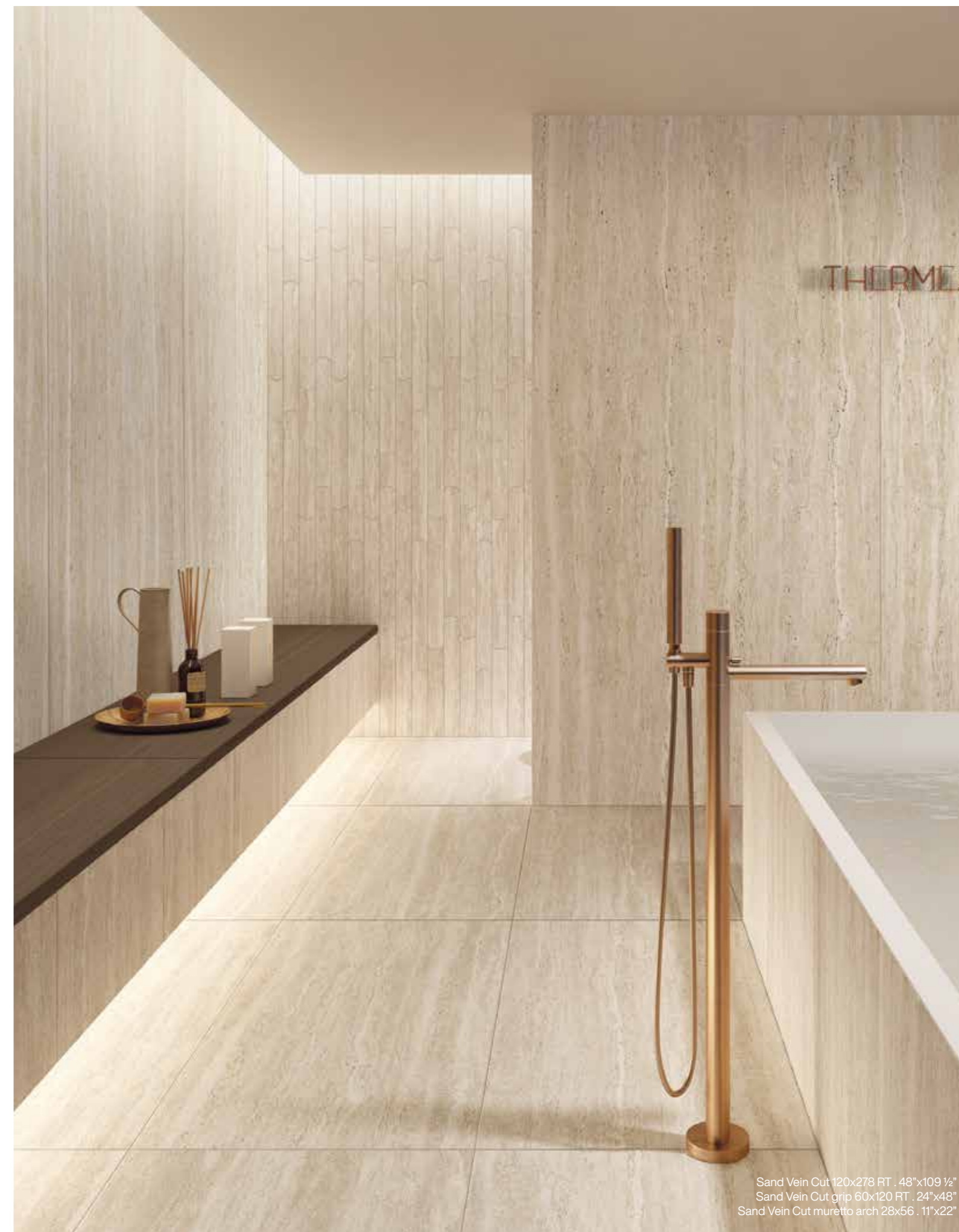

Sand Vein Cut 120x278 RT . 48"x109 1/2"  
Sand Vein Cut grip 60x120 RT . 24"x48"  
Sand Vein Cut muretto arch 28x56 . 11"x22"





WALL  
Ivory Cross Cut 120x278 RT . 48"x109 1/2"

FLOOR  
Ivory Cross Cut 120x120 RT . 48"x48"





WALL  
Ivory Cross Cut 120x278 RT . 48"x109 1/2"

FLOOR  
Ivory Cross Cut 120x120 RT . 48"x48"





# KALKAREA

Dove il canale della Manica si restringe e le due coste sembrano sul punto di ricongiungersi si trovano pietre calcaree duttili e resistenti, plasmate dai secoli. Lo stile riflette l'armonia e la bellezza della natura con un design essenziale e pulito, che esalta l'atmosfera creando ambienti dal fascino moderno ed elegante.

Là où le canal de la Manche se resserre et les deux côtes semblent sur le point de se rejoindre, l'océan cède le pas au détroit du Pas de Calais et à ses eaux calmes et peu profondes. Le style reflète l'harmonie et la beauté de la nature avec un design essentiel et épuré, qui met en valeur l'atmosphère en créant des espaces au charme moderne et élégant.

Dort, wo sich der Ärmelkanal verengt und die beiden Küsten wieder zusammenzufinden scheinen, weicht das Meer der Straße von Dover und ihren ruhigen, flachen Gewässern. Der Stil spiegelt die Harmonie und die Schönheit der Natur mit einem essentiellen, klaren Design wider, das die Atmosphäre aufwertet und Räume mit einem modernen und eleganten Charme schafft.

Where the English Channel narrows and the two coasts seem about to rejoin, the ocean gives way to the Strait of Dover and its calm, shallow waters. The style reflects the harmony and beauty of nature with an essential, neat design that enhances the atmosphere, creating rooms with a modern and elegant charm.



WALL  
Kalkarea ivory 120x278RT . 48"x109 1/2"

FLOOR  
Kalkarea sand 120x120RT . 48"x48"





WALL  
Kalkarea Ivory 120x278RT . 48"x109 1/2"

FLOOR  
Kalkarea Ivory 120x120RT . 48"x48"





WALL  
Kalkarea white 120x278RT - 48"x109 1/2"  
Love Brown nest 50x120RT - 20"x48" serie Colovers

FLOOR  
Kalkarea pearl 120x120RT - 48"x48"  
Kalkarea pearl grip 120x120RT - 48"x48"



# PURITY OF MARBLE

Purity of marble offre all'architettura contemporanea l'eleganza e la bellezza del marmo. Il progetto reinterpreta l'anima nobile del marmo, celebrandone la purezza e l'eleganza. Le grandi lastre in gres porcellanato propongono diversi tipi di marmi pregiati, con le loro venature e sfumature cromatiche.

Purity of marble offers the elegance and beauty of marble to contemporary architecture. The project reinterprets the noble soul of marble, celebrating its purity and elegance. The large porcelain stoneware slabs come in different types of precious marbles, with all the grains and colour shading.

Purity of Marble offre à l'architecture contemporaine l'élégance et la beauté du marbre. Le projet réinterprète l'âme noble du marbre en célébrant sa pureté et son élégance. Les grandes plaques en grès cérame proposent différents types de marbres précieux, avec leurs veinures et leurs nuances chromatiques.

Die Purity of Marble bietet der modernen Architektur die Eleganz und Schönheit des Marmors. Das Projekt interpretiert die edle Seele des Marmors neu und zelebriert seine Reinheit und Eleganz. Die großen Feinsteinzeugplatten bieten verschiedene Arten von wertvollem Marmor mit ihren Maserungen und Farbnuancen.

# EXTRA LUXURY



WALL  
Supreme Dark Lux 120x278 RT . 48"x109 1/2"  
Calacatta Lux 120x278 RT . 48"x109 1/2"

FLOOR  
Supreme Dark Lux 120x120 RT . 48"x48"





WALL  
Supreme Dark Lux 120x278 RT .48"x109 1/2"





WALL  
Pure White Lux 120x278 RT . 48"x109 1/2"

FLOOR  
Elegant Greige Lux 120x120 RT . 48"x48"





WALL  
Pure White Lux 120x278 RT - 48"x109 1/2"

FLOOR  
Pure White Lux 120x120 RT - 48"x48"





FLOOR  
Ray Moon 120x120 RT . 48"x48"  
Serie RayClay

WALL  
Crystal Lux 120x278 RT . 48"x109 ½"





WALL  
Invisible Blue Lux 120x278 RT . 48"x109 ½"

FLOOR  
Ray Greige 120x120 RT . 48"x48"  
Serie Rayclay





WALL  
Arabescato lux 120x278 RT . 48"x109 1/2"

FLOOR  
Arabescato Lux 120x120 RT . 48"x48"





WALL  
Green Calacatta Lux 120x278 RT . 48"x109 1/2"  
FLOOR  
Green Calacatta Lux 120x120 RT . 48"x48"





WALL  
Patagonia Lux 120x278 RT .48"x109 1/2"

FLOOR  
Eden Lux 120x120 RT .48"x48"





WALL  
Eden Lux 120x278 RT - 48"x109 1/2"

FLOOR  
Eden Lux 120x120 RT - 48"x48"





WALL  
Mysterious White Lux 120x278 RT . 48"x109 1/2"

FLOOR  
Mysterious White Lux 120x120 RT . 48"x48"  
Natural Wild 19,7x120 RT . 7 3/4"x48" serie Natural Appeal





WALL  
Orobica grigia Lux 120x278 RT . 48"x109 1/2"

FLOOR  
Orobica grigia Lux 120x120 RT . 48"x48"







WALL  
Capraia Lux 120x278 RT . 48"x109 1/2"

FLOOR  
Capraia Lux 120x120 RT . 48"x48"

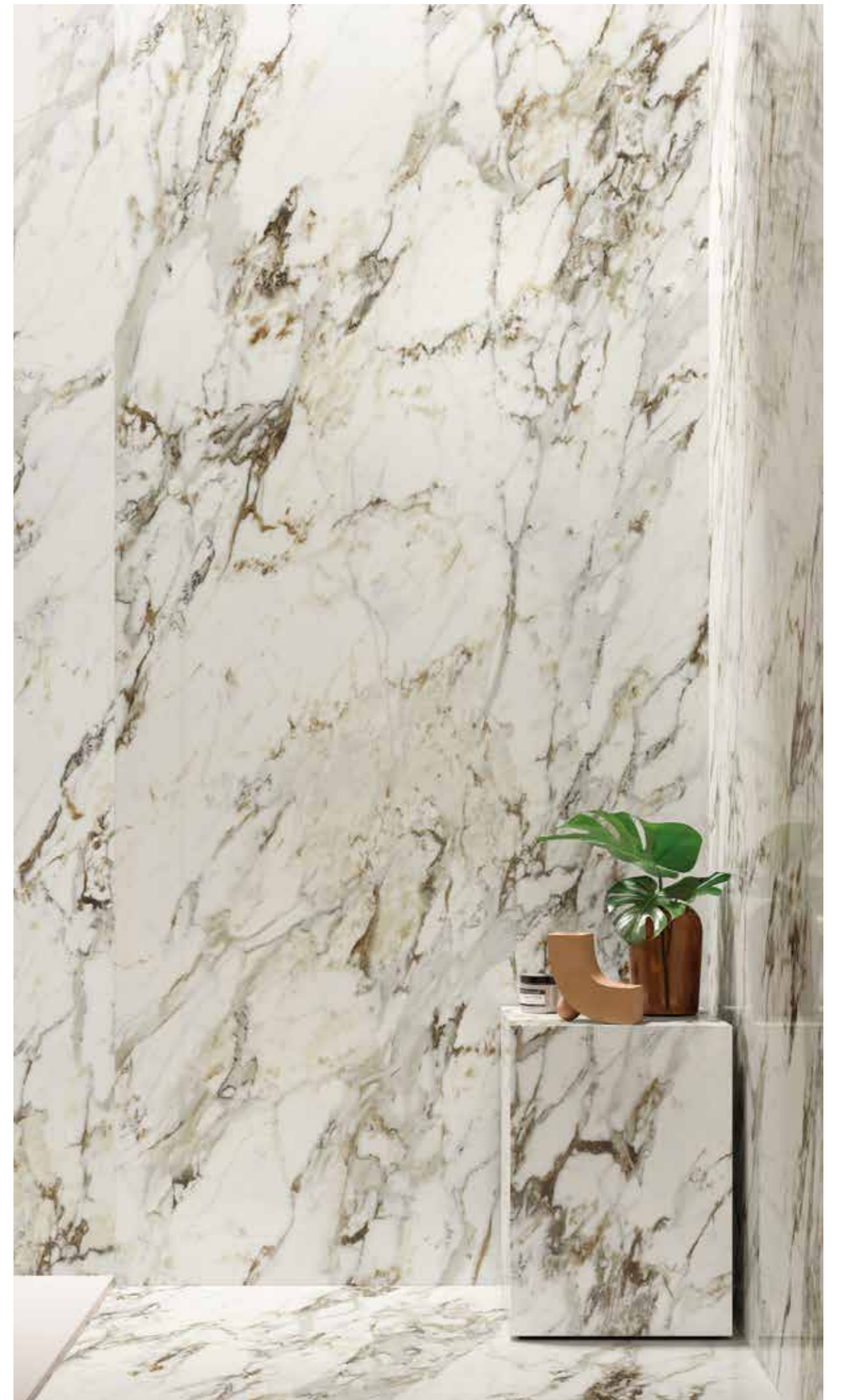





WALL  
Paradiso Lux 120x278 RT . 48"x109 1/2"

FLOOR  
H.Ivory 120x120 RT . 48"x48" serie H24





# H24

H24 riscopre le caratteristiche del cemento in una collezione moderna ed elegante che regala unicità e personalità ad ogni spazio. Il grande formato esalta la contemporaneità della materia ceramica, conservando le qualità estetiche del cemento. H24 è ceramica durevole e innovativa da vivere tutto il giorno.

H24 rediscovers the characteristics of concrete in a modern, elegant collection that makes any space unique and rich in personality. The large size exalts the contemporary flair of ceramics, while maintaining all the aesthetic qualities of concrete. H24 is a lasting, innovative ceramic product for everyday living.

H24 redécouvre les caractéristiques du ciment dans une collection moderne et élégante qui offre à chaque espace à la fois unicité et personnalité. Le grand format exalte la contemporanéité de la matière céramique en conservant les qualités esthétiques du ciment. H24 est une céramique durable et novatrice à vivre toute la journée.

H24 entdeckt die Eigenschaften von Zement in einer modernen und eleganten Kollektion wieder, die jedem Raum Einzigartigkeit und Persönlichkeit verleiht. Das große Format unterstreicht den zeitgenössischen Charakter des keramischen Materials und bewahrt gleichzeitig die ästhetischen Qualitäten des Zements. H24 ist langlebige und innovative Keramik, die man den ganzen Tag lang erleben kann.

# EXTRA CITY LIFE



WALL  
H.Pearl 120x278 RT . 48"x109 1/2"

FLOOR  
H.Pearl 120x120 RT . 48"x48"



WALL  
H.Concrete 120x278 RT . 48"x109 1/2"  
H.Ivory 120x278 RT . 48"x109 1/2"  
FLOOR  
H.Concrete 120x120 RT . 48"x48"





WALL  
H.Ivory 120x278 RT . 48" x 109 1/2"  
FLOOR  
H.Ivory 120x120 RT . 48" x 48"







WALL  
H.Concrete 120x278 RT . 48"x109 1/2"

FLOOR  
H.Concrete 120x120 RT . 48"x48"

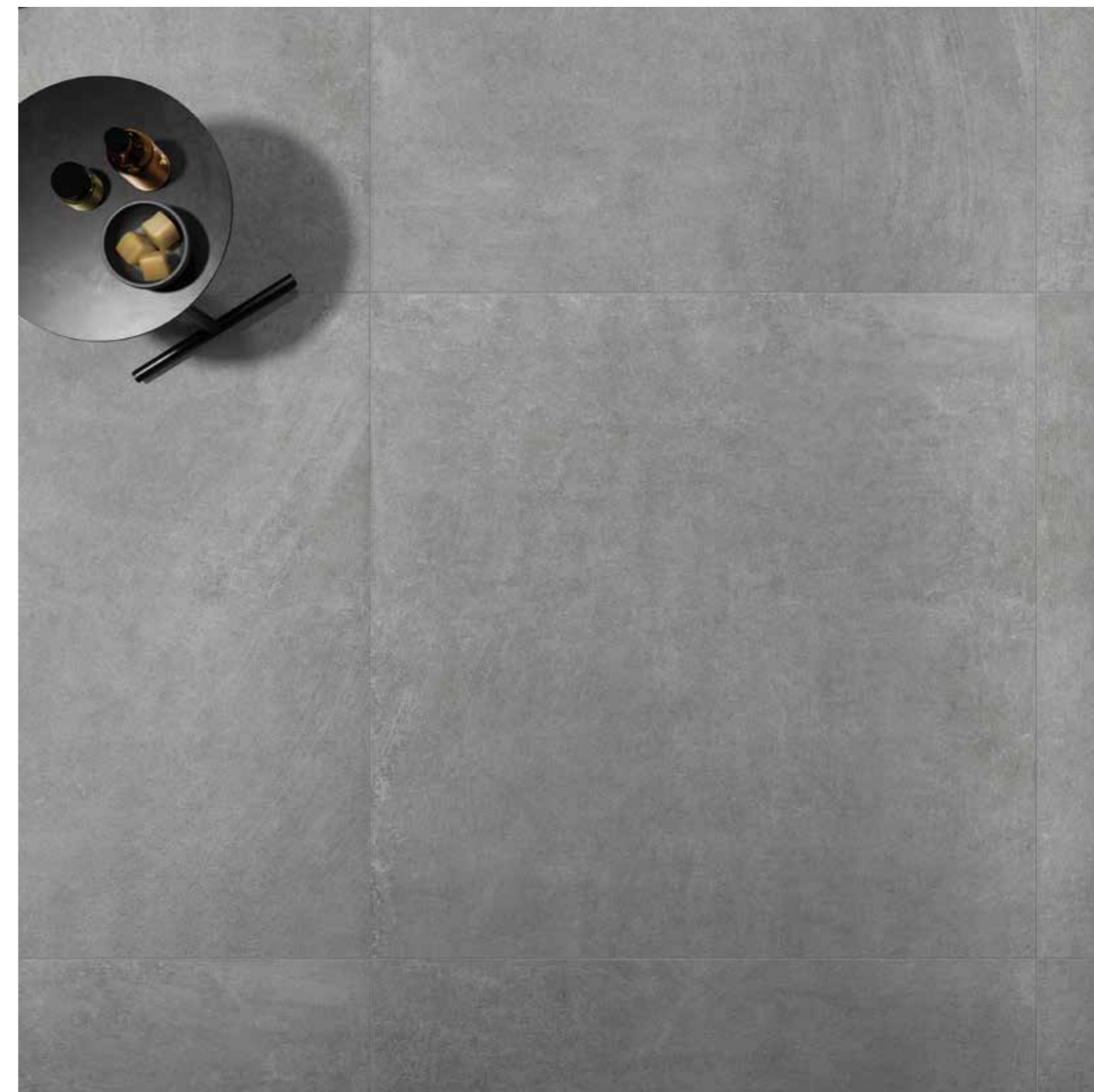





WALL  
H.24 Camp. Leaf 120x278 RT . 48"x109 1/2"

FLOOR  
H.Dark 120x120 RT . 48"x48"



# COLOVERS

Colovers è la collezione in cui il colore diventa protagonista in tutte le sue possibilità espressive. Ispirata alla resina artigianale, Colovers racconta superfici materiche e vibranti, in grado di soddisfare le esigenze estetiche più raffinate.

Colovers is the collection in which colour, and all its expressive possibilities, come to life. Inspired by craft resins, Colovers tells of bright, textured surfaces that meet the most sophisticated design needs.

Colovers est la collection dans laquelle la couleur devient protagoniste dans toutes ses possibilités expressives. Tout en s'inspirant de la résine artisanale, Colovers raconte des surfaces matiéristes et vibrantes en mesure de satisfaire les exigences esthétiques les plus raffinées.

Colovers ist die Kollektion, in der die Farbe in all ihren Ausdrucksmöglichkeiten zum Protagonisten wird. Inspiriert von handgefertigtem Harz, erzählt Colovers von materiellen und lebendigen Oberflächen, die in der Lage sind, die anspruchsvollsten ästhetischen Anforderungen zu erfüllen.

WALL  
Love White 120x278 RT . 48"x109 1/2"

FLOOR  
Love Black 120x120 RT . 48"x48"



# EXTRA STYLE







WALL  
Love Sand 120x278 RT . 48"x10g 1/2"  
FLOOR  
Love Grey 120x120 RT . 48"x48"



# COBB

Gres Porcellanato / Porcelain stoneware / Grès cérame / Feinsteinzeug  
EN 14411 Allegato G - Piastrelle di ceramica pressate a secco con basso assorbimento d'acqua (Ev ≤ 0,5%)  
EN 14411 Appendix G - Dry pressed ceramic tiles with low water absorption (Ev ≤ 0,5%)



120x278 RT  
48"x109 1/2"  
±6 mm



120x120 RT  
48"x48"  
±9 mm

# LASTRE 120x278 ±6 mm

Gres Porcellanato / Porcelain stoneware / Grès cérame / Feinsteinzeug  
EN 14411 Allegato G - Piastrelle di ceramica pressate a secco con basso assorbimento d'acqua (Ev ≤ 0,5%)  
EN 14411 Appendix G - Dry pressed ceramic tiles with low water absorption (Ev ≤ 0,5%)

## COBB GREY



120x278 RT . 48"x109 1/2" ±6 mm



120x120 RT . 48"x48" ±9 mm



# RAYCLAY

Gres Porcellanato / Porcelain stoneware / Grès cérame / Feinsteinzeug  
EN 14411 Allegato G - Piastrelle di ceramica pressate a secco con basso assorbimento d'acqua (Ev ≤ 0,5%)  
EN 14411 Appendix G - Dry pressed ceramic tiles with low water absorption (Ev ≤ 0,5%)



120x278 RT  
48"x109 1/2"  
± 6 mm



120x120 RT  
48"x48"  
± 9 mm

# RAYCLAY

Gres Porcellanato / Porcelain stoneware / Grès cérame / Feinsteinzeug  
EN 14411 Allegato G - Piastrelle di ceramica pressate a secco con basso assorbimento d'acqua (Ev ≤ 0,5%)  
EN 14411 Appendix G - Dry pressed ceramic tiles with low water absorption (Ev ≤ 0,5%)



120x278 RT  
48"x109 1/2"  
± 6 mm

## RAY FLAME



120x278 RT . 48"x109 1/2" ± 6 mm

## RAY SUN



120x278 RT . 48"x109 1/2" ± 6 mm

## RAY DARK



120x278 RT . 48"x109 1/2" ± 6 mm

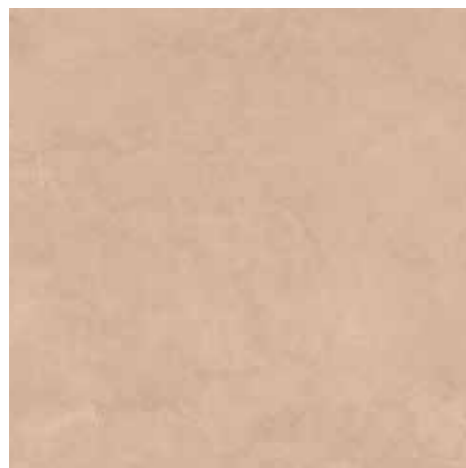

120x120 RT . 48"x48" ± 9 mm



120x120 RT . 48"x48" ± 9 mm



120x120 RT . 48"x48" ± 9 mm

## DEC FABULA



120x278 RT . 48"x109 1/2" ± 6 mm

## DEC INCANTO



120x278 RT . 48"x109 1/2" ± 6 mm

Ray dec Fabula e Incanto prevedono 2 soggetti diversi, formato 120x278. L'inserimento delle lastre nelle confezioni è casuale, pertanto Supergres non garantisce le tipologie di facce presenti all'interno di ogni singola confezione.

Ray dec Fabula and Incanto are available in 2 different types of graphics, 120x278 size. The order in which the slabs are packed is random, so Supergres does not guarantee the types of faces found in each individual pack.



# ASTRUM

Gres Porcellanato / Porcelain stoneware / Grès cérame / Feinsteinzeug  
EN 14411 Allegato G - Piastrelle di ceramica pressate a secco con basso assorbimento d'acqua (Ev ≤ 0,5%)  
EN 14411 Appendix G - Dry pressed ceramic tiles with low water absorption (Ev ≤ 0,5%)



120x278 RT  
48"x109 1/2"  
± 6 mm



120x120 RT  
48"x48"  
± 9 mm

# KALKAREA

Gres Porcellanato / Porcelain stoneware / Grès cérame / Feinsteinzeug  
EN 14411 Allegato G - Piastrelle di ceramica pressate a secco con basso assorbimento d'acqua (Ev ≤ 0,5%)  
EN 14411 Appendix G - Dry pressed ceramic tiles with low water absorption (Ev ≤ 0,5%)



120x278 RT  
48"x109 1/2"  
± 6 mm



120x120 RT  
48"x48"  
± 9 mm

## IVORY CROSS CUT



120x278 RT . 48"x109 1/2" ± 6 mm



120x120 RT . 48"x48" ± 9 mm

## WHITE VEIN CUT



120x278 RT . 48"x109 1/2" ± 6 mm



120x120 RT . 48"x48" ± 9 mm

## SAND VEIN CUT



120x278 RT . 48"x109 1/2" ± 6 mm



120x120 RT . 48"x48" ± 9 mm

## KALKAREA WHITE



120x278 RT . 48"x109 1/2" ± 6 mm

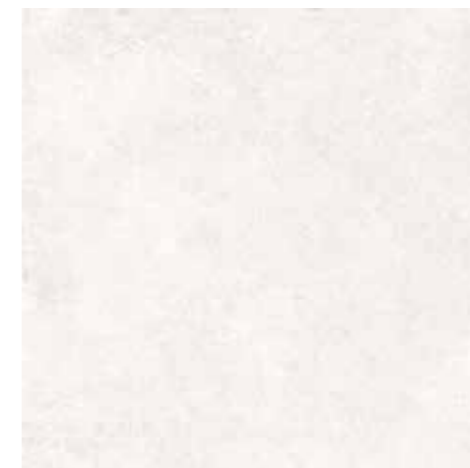

120x120 RT . 48"x48" ± 9 mm

## KALKAREA IVORY



120x278 RT . 48"x109 1/2" ± 6 mm



120x120 RT . 48"x48" ± 9 mm



# PURITY OF MARBLE

Gres Porcellanato / Porcelain stoneware / Grès cérame / Feinsteinzeug  
EN 14411 Allegato G - Piastrelle di ceramica pressate a secco con basso assorbimento d'acqua (Ev ≤ 0,5%)  
EN 14411 Appendix G - Dry pressed ceramic tiles with low water absorption (Ev ≤ 0,5%)



120x278 RT  
48"x109 1/2"  
± 6 mm



120x120 RT  
48"x48"  
± 9 mm

## PURE WHITE



120x278 RT LUX . 48"x109 1/2" ± 6 mm



120x278 RT SILK . 48"x109 1/2" ± 6 mm



120x120 RT LUX . 48"x48" ± 9 mm

## SUPREME DARK



120x278 RT LUX . 48"x109 1/2" ± 6 mm



120x120 RT LUX . 48"x48" ± 9 mm

## STATUARIO



120x278 RT LUX . 48"x109 1/2" ± 6 mm



120x120 RT LUX . 48"x48" ± 9 mm



120x278 RT SILK . 48"x109 1/2" ± 6 mm



# PURITY OF MARBLE

Gres Porcellanato / Porcelain stoneware / Grès cérame / Feinsteinzeug  
EN 14411 Allegato G - Piastrelle di ceramica pressate a secco con basso assorbimento d'acqua (Ev ≤ 0,5%)  
EN 14411 Appendix G - Dry pressed ceramic tiles with low water absorption (Ev ≤ 0,5%)

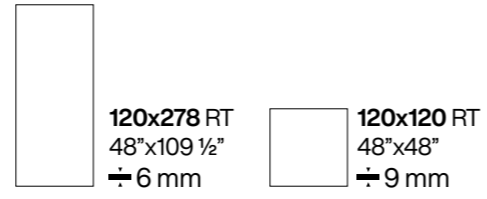

## ELEGANT GREIGE



120x278 RT LUX . 48"x109 1/2" ± 6 mm



120x278 RT SILK . 48"x109 1/2" ± 6 mm



120x120 RT LUX . 48"x48" ± 9 mm

## CALACATTA



120x278 RT LUX . 48"x109 1/2" ± 6 mm



120x120 RT LUX . 48"x48" ± 9 mm

## MARFIL



120x278 RT LUX . 48"x109 1/2" ± 6 mm



120x120 RT LUX . 48"x48" ± 9 mm



# PURITY OF MARBLE . STYLE

Gres Porcellanato / Porcelain stoneware / Grès cérame / Feinsteinzeug  
 EN 14411 Allegato G - Piastrelle di ceramica pressate a secco con basso assorbimento d'acqua (Ev ≤ 0,5%)  
 EN 14411 Appendix G - Dry pressed ceramic tiles with low water absorption (Ev ≤ 0,5%)

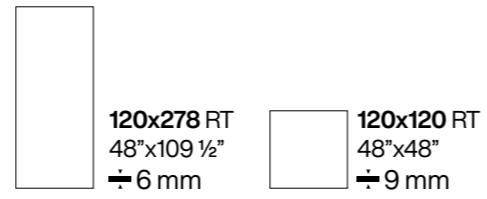

## ARABESCATO



120x278 RT LUX . 48"x109 1/2" ➔ 6 mm



120x120 RT LUX . 48"x48" ➔ 9 mm

## CRYSTAL



120x278 RT LUX . 48"x109 1/2" ➔ 6 mm



120x120 RT LUX . 48"x48" ➔ 9 mm

## INVISIBLE BLUE



120x278 RT LUX . 48"x109 1/2" ➔ 6 mm



120x120 RT LUX . 48"x48" ➔ 9 mm

Nei colori Crystal, Arabescato e Invisible Blue è possibile posare le lastre con disegno continuo tra un pezzo e l'altro, come nei marmi più pregiati. Eventuali disallineamenti tra le venature sono da considerarsi caratteristica intrinseca del prodotto. L'inserimento delle lastre nelle confezioni è casuale, pertanto Supergres non garantisce le tipologie di facce presenti all'interno di ogni singola confezione. Il set vein matching è una composizione delle 4 diverse lastre con vena continua. Ordinando il set vein matching, il cliente ha la garanzia di ricevere le 4 lastre numerate, che, posate nella sequenza indicata nello schema esemplificativo riportato sopra, permette di avere un risultato estetico di altissimo livello. L'immagine rappresentata serve a dare un'idea indicativa del prodotto, toni e venature possono essere quindi suscettibili di variazioni.

In the Crystal, Arabescato and Invisible Blue colours, the slabs can be installed with a continuous design from one piece to the next, just as in the most prized marbles. Any mismatches between vein patterns should be considered to be intrinsic characteristics of the product. The order in which the slabs are packed is random, so Supergres does not guarantee the types of faces found in each individual pack. The VEIN MATCHING SET is a composition of four different slabs with continuous vein. Ordering the vein matching set, the customer receives four numbered slabs. When installed according to the layout indicated as an example, a highly performing aesthetic result is achieved. The image shown is designed to provide an indicative idea of the product, the colours and vein patterns may therefore vary.





# PURITY OF MARBLE . ELITE

Gres Porcellanato / Porcelain stoneware / Grès cérame / Feinsteinzeug  
 EN 14411 Allegato G - Piastrelle di ceramica pressate a secco con basso assorbimento d'acqua (Ev ≤ 0,5%)  
 EN 14411 Appendix G - Dry pressed ceramic tiles with low water absorption (Ev ≤ 0,5%)

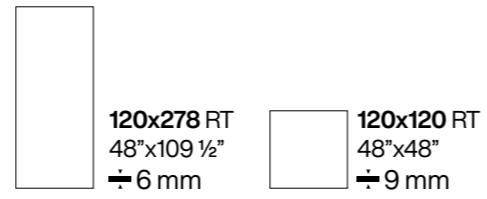

## GREEN CALACATTA



120x278 RT LUX . 48"x109 1/2" ➔ 6 mm



120x120 RT LUX . 48"x48" ➔ 9 mm

## EDEN



120x278 RT LUX . 48"x109 1/2" ➔ 6 mm

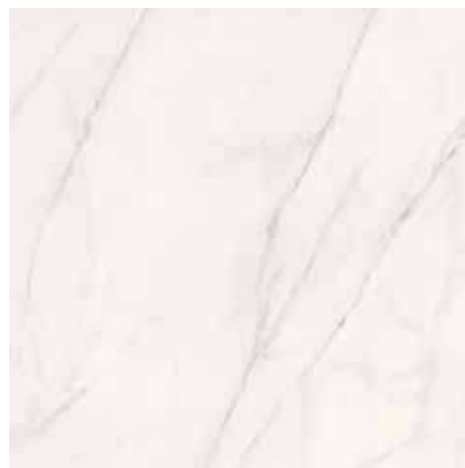

120x120 RT LUX . 48"x48" ➔ 9 mm

## PATAGONIA



120x278 RT LUX . 48"x109 1/2" ➔ 6 mm



120x120 RT LUX . 48"x48" ➔ 9 mm

Nei colori Eden, Green Calacatta e Patagonia è possibile posare le lastre con disegno continuo tra un pezzo e l'altro, come nei marmi più pregiati. Eventuali disallineamenti tra le venature sono da considerarsi caratteristica intrinseca del prodotto. L'inserimento delle lastre nelle confezioni è casuale, pertanto Supergres non garantisce le tipologie di facce presenti all'interno di ogni singola confezione. Il set vein matching è una composizione delle 4 diverse lastre con vena continua. Ordinando il set vein matching, il cliente ha la garanzia di ricevere le 4 lastre numerate, che, posate nella sequenza indicata nello schema esemplificativo riportato sopra, permette di avere un risultato estetico di altissimo livello. L'immagine rappresentata serve a dare un'idea indicativa del prodotto, toni e venature possono essere quindi suscettibili di variazioni.

In the Eden, Green Calacatta and Patagonia colours, the slabs can be installed with a continuous design from one piece to the next, just as in the most prized marbles. Any mismatches between vein patterns should be considered to be intrinsic characteristics of the product. The order in which the slabs are packed is random, so Supergres does not guarantee the types of faces found in each individual pack. The VEIN MATCHING SET is a composition of four different slabs with continuous vein. Ordering the vein matching set, the customer receives four numbered slabs. When installed according to the layout indicated as an example, a highly performing aesthetic result is achieved. The image shown is designed to provide an indicative idea of the product, the colours and vein patterns may therefore vary.





# PURITY OF MARBLE . TUSCANY

Gres Porcellanato / Porcelain stoneware / Grès cérame / Feinsteinzeug  
 EN 14411 Allegato G - Piastrelle di ceramica pressate a secco con basso assorbimento d'acqua (Ev ≤ 0,5%)  
 EN 14411 Appendix G - Dry pressed ceramic tiles with low water absorption (Ev ≤ 0,5%)

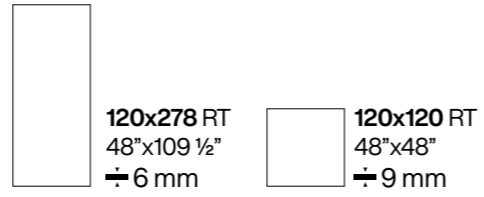

## MYSTERIOUS WHITE



120x278 RT LUX . 48"x109 1/2" ➔ 6 mm



120x120 RT LUX . 48"x48" ➔ 9 mm

## REGAL LIGHT



120x278 RT LUX . 48"x109 1/2" ➔ 6 mm



120x120 RT LUX . 48"x48" ➔ 9 mm



120x278 RT SILK . 48"x109 1/2" ➔ 6 mm

## PRECIOUS ICE



120x278 RT LUX . 48"x109 1/2" ➔ 6 mm



120x120 RT LUX . 48"x48" ➔ 9 mm

Nei colori Mysterious White, Regal Light e Precious è possibile posare le lastre con disegno continuo tra un pezzo e l'altro, come nei marmi più pregiati. Eventuali disallineamenti tra le venature sono da considerarsi caratteristica intrinseca del prodotto. L'inserimento delle lastre nelle confezioni è casuale, pertanto Supergres non garantisce le tipologie di facce presenti all'interno di ogni singola confezione. Il set vein matching è una composizione delle 4 diverse lastre con vena continua. Ordinando il set vein matching, il cliente ha la garanzia di ricevere le 4 lastre numerate, che, posate nella sequenza indicata nello schema esemplificativo riportato sopra, permette di avere un risultato estetico di altissimo livello. L'immagine rappresentata serve a dare un'idea indicativa del prodotto, toni e venature possono essere quindi suscettibili di variazioni.

In the Mysterious White, Regal Light and Precious colours, the slabs can be installed with a continuous design from one piece to the next, just as in the most prized marbles. Any mismatches between vein patterns should be considered to be intrinsic characteristics of the product. The order in which the slabs are packed is random, so Supergres does not guarantee the types of faces found in each individual pack. The VEIN MATCHING SET is a composition of four different slabs with continuous vein. Ordering the vein matching set, the customer receives four numbered slabs. When installed according to the layout indicated as an example, a highly performing aesthetic result is achieved. The image shown is designed to provide an indicative idea of the product, the colours and vein patterns may therefore vary.

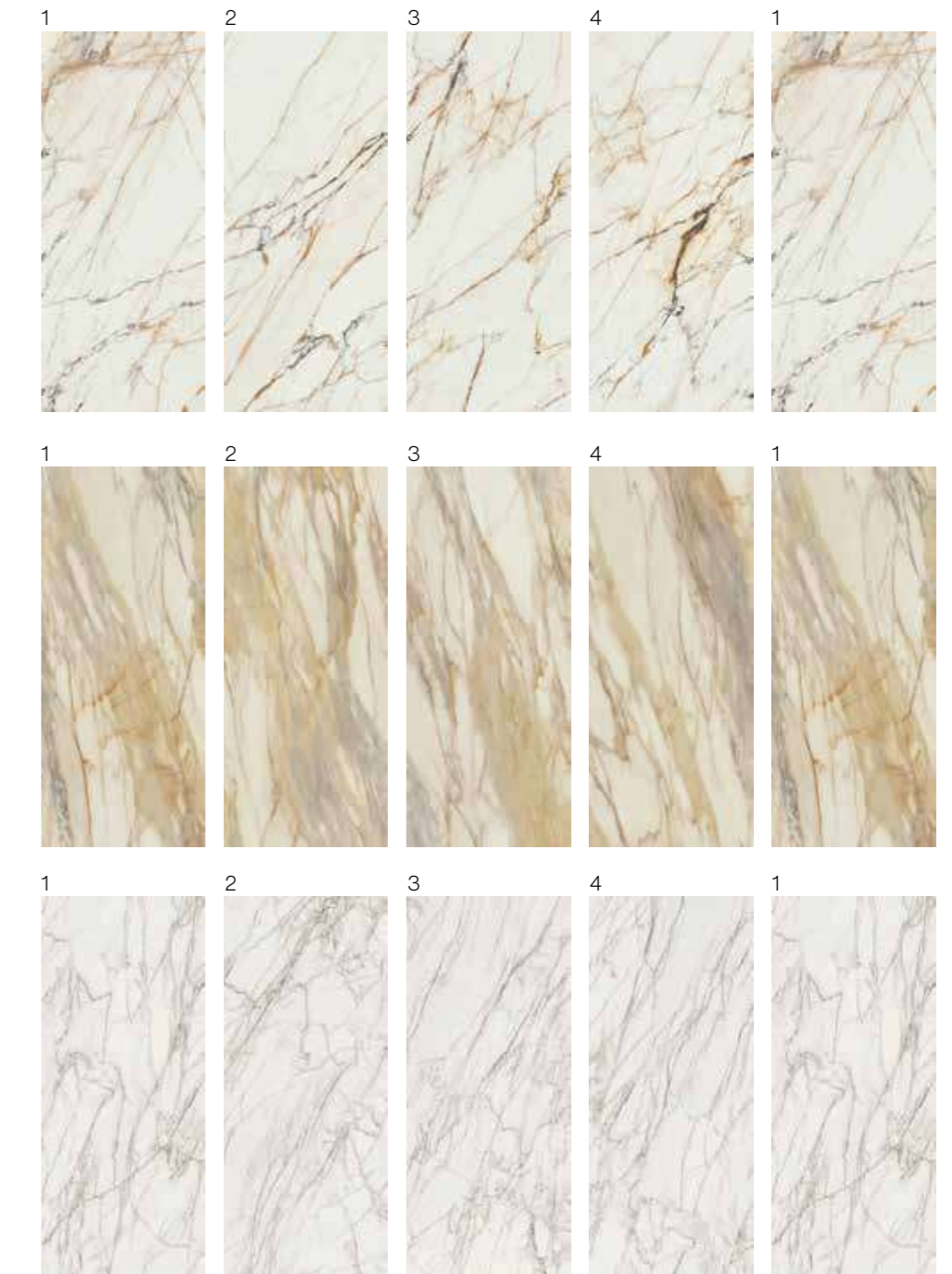



# PURITY OF MARBLE . BRECCIE

Gres Porcellanato / Porcelain stoneware / Grès cérame / Feinsteinzeug  
EN 14411 Allegato G - Piastrelle di ceramica pressate a secco con basso assorbimento d'acqua (Ev ≤ 0,5%)  
EN 14411 Appendix G - Dry pressed ceramic tiles with low water absorption (Ev ≤ 0,5%)

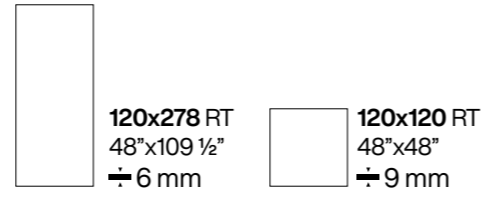

## BRECCIA NERA



120x278 RT LUX . 48"x109 1/2" ± 6 mm

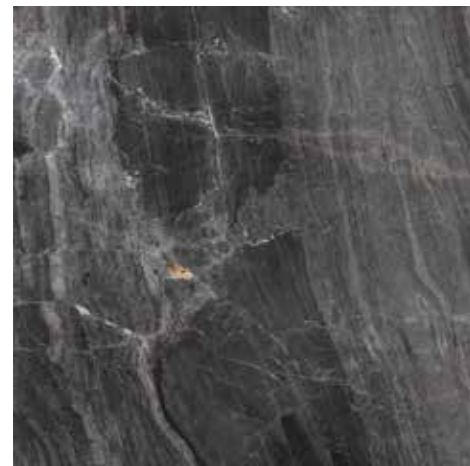

120x120 RT LUX . 48"x48" ± 9 mm

## CAPRAIA



120x278 RT LUX . 48"x109 1/2" ± 6 mm



120x120 RT LUX . 48"x48" ± 9 mm

## PARADISO



120x278 RT LUX . 48"x109 1/2" ± 6 mm



120x120 RT LUX . 48"x48" ± 9 mm

## OROBICA GRIGIA



120x278 RT LUX . 48"x109 1/2" ± 6 mm



120x120 RT LUX . 48"x48" ± 9 mm



# H24

Gres Porcellanato / Porcelain stoneware / Grès cérame / Feinsteinzeug  
EN 14411 Allegato G - Piastrelle di ceramica pressate a secco con basso assorbimento d'acqua (Ev ≤ 0,5%)  
EN 14411 Appendix G - Dry pressed ceramic tiles with low water absorption (Ev ≤ 0,5%)



120x278 RT  
48"x109 1/2"  
± 6 mm



120x120 RT  
48"x48"  
± 9 mm

## H.PEARL



120x278 RT . 48"x109 1/2" ± 6 mm



120x120 RT . 48"x48" ± 9 mm

## H.IVORY



120x278 RT . 48"x109 1/2" ± 6 mm



120x120 RT . 48"x48" ± 9 mm

## H.CONCRETE



120x278 RT . 48"x109 1/2" ± 6 mm



120x120 RT . 48"x48" ± 9 mm

## CAMPITURA LEAF



120x278 RT . 48"x109 1/2" ± 6 mm

## CAMPITURA PAINT



120x278 RT . 48"x109 1/2" ± 6 mm



# COLOVERS

Gres Porcellanato / Porcelain stoneware / Grès cérame / Feinsteinzeug  
EN 14411 Allegato G - Piastrelle di ceramica pressate a secco con basso assorbimento d'acqua (Ev ≤ 0,5%)  
EN 14411 Appendix G - Dry pressed ceramic tiles with low water absorption (Ev ≤ 0,5%)



**120x278 RT**  
48"x109 1/2"  
± 6 mm



**120x120 RT**  
48"x48"  
± 9 mm

## LOVE WHITE



**120x278 RT** . 48"x109 1/2" ± 6 mm



**120x120 RT** . 48"x48" ± 9 mm

## LOVE PEARL



**120x278 RT** . 48"x109 1/2" ± 6 mm



**120x120 RT** . 48"x48" ± 9 mm

## LOVE SAND



**120x278 RT** . 48"x109 1/2" ± 6 mm



**120x120 RT** . 48"x48" ± 9 mm



## Movimentazione e logistica . 98

Handling and logistics.  
Manutention et logistique.  
Transport und Logistik.

### 98 TRASPORTO E MOVIMENTAZIONE DELLE CASSE

Crate transport and handling.  
Transport et manutention des caisses.  
Transport und Bewegung der Kisten.

### 99 MOVIMENTAZIONE DELLE LASTRE IN CANTIERE

Handling slabs on site.  
Manutention des plaques sur site.  
Handhabung von Platten auf der Baustelle.

## Posa delle lastre con spessore 6 mm . 100

Laying 6 mm thick slabs.  
Pose des plaques de 6 mm d'épaisseur.  
Verlegen der Platten mit Stärke 6 mm.

### 101 AVVERTENZE PER LA POSA 120X278 RT 6 MM

Warnings for laying 120x278 RT 6 mm.  
Avertissements pour la pose 120x278 RT 6 mm.  
Hinweise für das Verlegen 120x278 RT 6 mm.

## Taglio e foratura . 102

Cutting and drilling.  
Coupe et perçage.  
Schnitt und Bohren.

### 102 TAGLIO LINEARE

Linear cutting.  
Coupe linéaire.  
Linearer Schnitt.

### 103 JOLLATURA

Bevelling.  
Biseautage.  
Linearschnitt.

### 103 TAGLI A "L"

"L" cuts.  
Coupes en "L".  
L-förmige Schnitte.

### 104 FORI

Holes.  
Trous.  
Bohrungen.

### 104 TAGLI INTERNI ALLA LASTRA

Cuts in the slab.  
Coupes à l'intérieur de la plaque.  
Interne Plattenzuschnitte.

### 105 PULIZIA E MANUTENZIONE

Cleaning and maintenance.  
nettoyage et entretien.  
reinigung und Instandhaltung.

## Imballi . 111

Packing.  
Emballage.  
Verpackung.

# LASTRE 120x278

÷ 6 mm

Gres Porcellanato / Porcelain stoneware / Grès cérame / Feinsteinzeug

EN 14411 Allegato G - Piastrelle di ceramica pressate a secco con basso assorbimento d'acqua (Ev ≤ 0,5%)  
EN 14411 Appendix G - Dry pressed ceramic tiles with low water absorption (Ev ≤ 0,5%)

# INFORMAZIONI TECNICHE

TECHNICAL INFORMATION.  
INFORMATIONS TECHNIQUES.  
TECHNISCHE INFORMATIONEN.



# MOVIMENTAZIONE E LOGISTICA

HANDLING AND LOGISTICS.  
MANUTENTION ET LOGISTIQUE.  
TRANSPORT UND LOGISTIK.

## Trasporto e movimentazione delle casse

Crate transport and handling.  
Transport et manutention des caisses.  
Transport und Bewegung der Kisten.

Per una corretta movimentazione delle casse è necessario l'utilizzo di un carrello elevatore con forche di dimensioni idonee alla movimentazione dei pallet sotto descritti.

La distanza tra le forche non deve essere inferiore ai 60 cm.

Per un corretto bilanciamento del carico in fase di sollevamento, posizionare il muletto con il sollevatore al centro della cassa.

To handle the crates correctly, use a fork-lift truck with forks of an appropriate size for handling the pallets described below.

The distance between the forks must not be less than 60 cm.

To correctly balance the load when lifting, place the fork-lift truck with the lifting equipment in the centre of the crate.

Pour une manutention correcte des caisses, l'utilisation d'un chariot élévateur doté de fourches de dimensions adaptées à la manipulation des palettes décrites ci-dessous est nécessaire.

La distance entre les fourches ne doit pas être inférieure à 60 cm.

Pour un balancement correct du chargement en face d'élévation, il faut positionner le chariot élévateur au centre de la caisse.

Die ordnungsgemäße Handhabung der Kisten erfordert den Einsatz eines Gabelstaplers mit Gabeln, die für die Handhabung der unten beschriebenen Paletten geeignet sind.

Der Abstand zwischen den Gabeln darf nicht weniger als 60 cm betragen.

Für eine korrekte Lastverteilung beim Heben positionieren Sie den Gabelstapler so, dass sich der Heber in der Mitte der Kiste befindet.

Le indicazioni contenute nella tabella sono relative agli ingombri degli imballi. Il peso deve essere verificato per ogni singolo carico.

The indications given in the table refer to the size of the packaging. Check the weight for each load.

Les indications contenues dans le tableau correspondent aux encombrements des emballages. Le poids doit être vérifié pour chaque chargement.

Die Angaben in der Tabelle beziehen sich auf die Verpackungsmaße. Das Gewicht muss für jede einzelne Ladung überprüft werden.

	CASSE CRATES	CAVALLETTI STAND	PALLET 80x120
20 FT	A 11		4
	B 11	2	
	C 6	6	
	D 6	4	
40 FT	A 21		3
	B 21	4	
	C 12	12	
CAMION	A 20		3
	B	12	

ESEMPLI DI CARICO - CONTAINER DA 20 PIEDI  
LOADING EXAMPLES - 20 FT CONTAINER  
EXEMPLE DE CHARGEMENT - CONTENEUR DE 20 PIEDS  
VERLADEBEISPIEL - 20 FUSS-CONTAINER

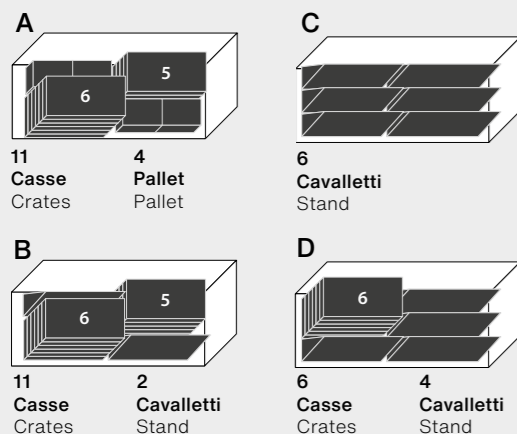

ESEMPLI DI CARICO - CONTAINER DA 40 PIEDI  
LOADING EXAMPLES - 40 FT CONTAINER  
EXEMPLE DE CHARGEMENT - CONTENEUR DE 40 PIEDS  
VERLADEBEISPIEL - 40 FUSS-CONTAINER

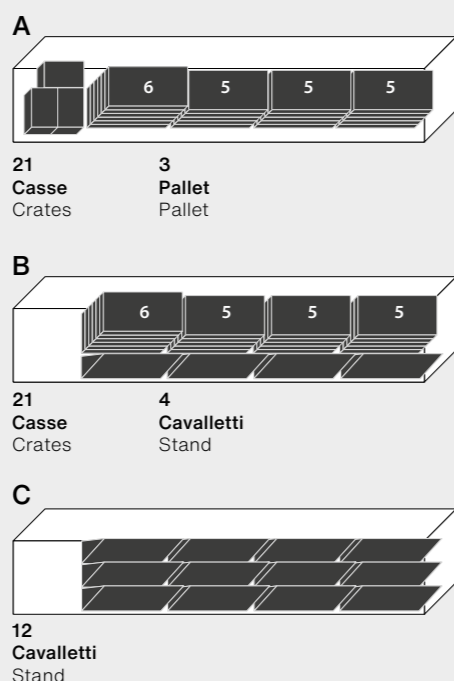

ESEMPLI DI CARICO - CAMION BILICO  
LOADING EXAMPLES - ARTICULATED TRUCK  
EXEMPLE DE CHARGEMENT - CAMION BASCULAN  
VERLADEBEISPIEL - SATTELSCHLEPPER

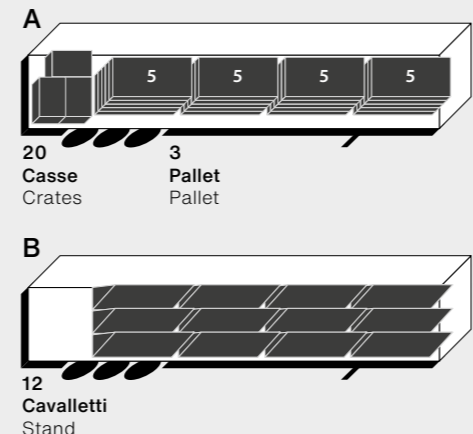

## Movimentazione delle lastre in cantiere

Handling slabs on site.  
Manutention des plaques sur site.  
Handhabung von Platten auf der Baustelle.

Le lastre 120x278 hanno dimensioni e peso considerevoli che rendono necessari alcuni accorgimenti, sia per garantire la sicurezza degli operatori, sia per evitare eventuali rotture delle lastre stesse.

A partire dalla fase di apertura degli imballi e per la movimentazione in cantiere e la successiva posa in opera, si consiglia l'utilizzo di attrezzature idonee, come le apposite barre di movimentazione dotate di ventose per il sollevamento delle lastre (1), un carrello dotato di ruote per agevolare il trasporto (2), adeguato per portare pesi consistenti (circa 50 kg più il peso del collante per le lastre 120x278), ed eventualmente l'utilizzo di un banco di lavoro (3). L'utilizzo di un telaio dotato di braccia telescopiche, facilita l'estrazione delle lastre poste sul fondo della cassa.

Si raccomanda inoltre di prestare particolare attenzione durante la movimentazione manuale delle singole lastre: le grandi dimensioni richiedono infatti molta attenzione per evitare rotture non solo in conseguenza di urti, ma anche per eccessiva flessione.

In particolare, per i formati 120x278 è necessario che l'estrazione dalla cassa e la movimentazione in cantiere siano eseguite da almeno quattro operatori qualificati (4), utilizzando appositi telai con barre di movimentazione, dotati di ventose (1), in linea con quanto previsto dalle normative locali vigenti in materia di salute e sicurezza sul luogo del lavoro, riguardanti sollevamento di pesi considerevoli e dimensioni poco maneggevoli.

Per movimentare il formato 120x120 è sufficiente l'utilizzo di semplici ventose per piastrelle.

The considerable size and weight of the 120x278 slabs make it necessary to take some precautions, both to guarantee the safety of the operators and avoid breaking the slabs.

From opening the packages and for handling on site and subsequent laying, it is advisable to use suitable equipment, including handling bars with suction cups to lift the slabs (1), a trolley with wheels to facilitate transportation (2), suitable for substantial weights (approximately 50 kg plus the weight of the glue for 120x278 slabs), and possibly the use of a work bench (3). The use of a frame with telescopic booms makes it easier to extract the slabs on the bottom of the crate.

Also pay close attention when handling individual slabs by hand: their large size means that attention must be paid to avoiding breaks not only from knocks but also due to excessive bending.

In particular, size 120x278 slabs must be removed from the crate and handled on site by at least four qualified operators (4), using special frames with handling bars fitted with suction cups (1), in line with the provisions of local occupational health and safety laws, concerning the lifting of heavy weights and awkward sizes.

To handle size 120x120 it is sufficient to use simple suction cups for tiles.

Les plaques 120x278 présentent des dimensions et un poids considérables qui rendent nécessaire la prise de plusieurs précautions aussi bien pour garantir la sécurité des opérateurs que pour éviter aux plaques mêmes d'éventuelles ruptures.

À partir de la phase d'ouverture des emballages ainsi que pour la manutention sur site et la pose successive, il est conseillé d'utiliser un équipement adapté tels que les barres spécifiques de manutention dotées de ventouses pour l'élévation des plaques (1), un chariot doté de roues pour en faciliter le transport (2), en mesure de porter des poids importants (environ 50 kg plus le poids de l'adhésif pour les plaques 120x278) et, éventuellement, un établi (3). L'utilisation d'un châssis doté de bras télescopiques facilite l'extraction des plaques posées dans le fond de la caisse.

Il est également recommandé de prêter une attention particulière pendant la manutention manuelle de chacune des plaques : les grandes dimensions requièrent en effet beaucoup d'attention afin d'éviter les ruptures issues non seulement de chocs mais aussi d'une flexion excessive.

Notamment, pour les formats 120x278, il est nécessaire que l'extraction de la caisse et la manutention sur site soient effectuées par un minimum de 4 opérateurs qualifiés (4) à l'aide de châssis spécifiques avec des barres de manutention dotées de ventouses (1), conformément à ce que prévoient les normes locales en vigueur en matière de santé et de sécurité sur le lieu de travail, concernant l'élévation de poids importants et de dimensions difficiles à manipuler.

Pour la manutention du format 120x120, l'utilisation de simples ventouses pour carreaux est suffisante.

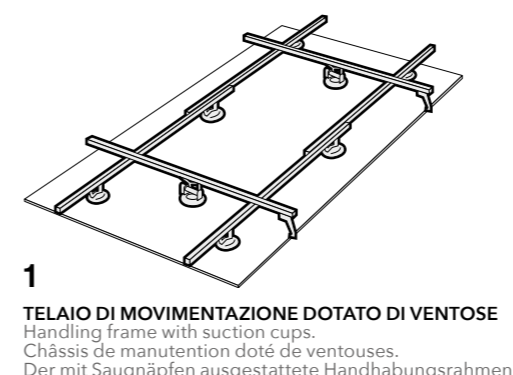
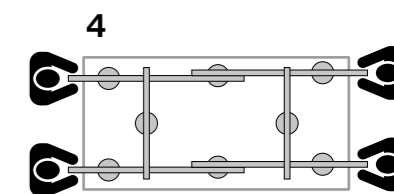

Die Platten 120x278 haben beträchtliche Ausmaße und ein hohes Gewicht, die bestimmte Vorsichtsmaßnahmen erforderlich machen, um die Sicherheit der Bediener zu gewährleisten und einen möglichen Bruch der Platten zu vermeiden.

Ab der Phase des Öffnens der Pakete und für die Handhabung auf der Baustelle und die anschließende Verlegung empfehlen wir die Verwendung geeigneter Ausrüstungen, wie z. B. spezielle Handhabungsstangen mit Saugnäpfen zum Anheben der Platten (1), einen Wagen mit Rädern zur Erleichterung des Transports (2), der geeignet ist, ein beträchtliches Gewicht zu tragen (ca. 50 kg plus das Gewicht des Klebstoffs für die Platten 120x278), und eventuelle die Verwendung einer Werkbank (3). Die Verwendung eines mit Teleskoparmen ausgestatteten Rahmens erleichtert die Entnahme der am Boden der Kiste platzierten Platten.

Es wird auch empfohlen, bei der manuellen Handhabung der einzelnen Platten besondere Vorsicht walten zu lassen: Die großen Abmessungen erfordern nämlich große Sorgfalt, um Brüche nicht nur infolge von Stößen, sondern auch durch übermäßiges Biegen zu vermeiden.

Insbesondere bei der Größe 120x278 ist es erforderlich, dass die Entnahme aus der Kiste und die Handhabung auf der Baustelle von mindestens vier qualifizierten Mitarbeitern (4) unter Verwendung spezieller Gestelle mit Handhabungsstangen, die mit Saugnäpfen (1) ausgestattet sind, gemäß den Bestimmungen der geltenden örtlichen Arbeitsschutzvorschriften für das Heben von großen Gewichten und sperrigen Abmessungen durchgeführt wird.

Für die Handhabung des Formats 120x120 reicht die Verwendung einfacher Fliesensauger aus.



# POSA DELLE LASTRE CON SPESSORE 6 mm

LAYING 6 mm THICK SLABS.

POSE DES PLAQUES DE 6 mm D'ÉPAISSEUR.

VERLEGEN DER PLATTEN MIT STÄRKE 6 mm.

Come riferimento normativo si consiglia di consultare la norma UNI 11493 che regola la posa di pavimenti e rivestimenti interni ed esterni.

Inoltre si raccomanda di seguire le indicazioni prescritte dai migliori produttori di adesivi per la posa di lastre in ceramica.

- **Prima di procedere con la posa delle lastre, occorre verificare la planarità del sottofondo esistente, che non deve presentare crepe o fessurazioni, deve essere perfettamente asciutto e il ritiro igrometrico di maturazione deve essere terminato.** È anche necessario verificare la planarità della superficie colmando eventuali dislivelli con adeguati prodotti per la rasatura. La massima deviazione di planarità accettabile è 1 mm su 2 metri.
- **Si raccomanda di applicare la colla con la tecnica della doppia spalmatura** al fine di assicurare la perfetta distribuzione del collante e garantire l'adesione ottimale evitando la formazione di vuoti che potrebbero essere causa di rotture. La prima, sulla lastra, deve essere stesa parallela al lato corto; la seconda, nella stessa direzione, deve essere applicata al massetto. È necessario l'utilizzo di sistemi di livellatura per rendere perfetta la planarità della superficie posata. Servendosi dell'apposito telaio a ventose, accompagnare la lastra in posizione e adagiarla sul letto di colla.
- **Supergres consiglia la posa con una fuga di almeno 2 mm** e raccomanda l'utilizzo delle specifiche crocette distanziatrici. Per evitare che le lastre si scheggino durante la posa, si consiglia l'utilizzo dei dispositivi per l'accostamento delle lastre.
- **Una volta adagiata la lastra**, per assicurare il completo incollaggio e per favorire la completa fuoriuscita dell'aria, **occorre battere la superficie con l'apposito battitore a vibrazione** o con un frattazzo antirimbazzo in gomma. È importante che il processo sia effettuato partendo dal centro verso i lati esterni.

As a normative reference, we advise you consult standard UNI 11493 governing the laying of internal and external wall and floor coverings.

Furthermore, it is recommended to follow the instructions issued by the best manufacturers of ceramic slab laying adhesives.

- Before proceeding to lay the slabs, check that the existing base is level, free of cracks, perfectly dry and that the drying shrinkage process has been completed. Also check the flatness and fill in any uneven areas with suitable smoothing products. The maximum acceptable flatness deviation is 1 mm over 2 metres.
- It is recommended to apply glue using the double spreading technique in order to ensure the perfect distribution of the glue and guarantee excellent adhesion without any vacuums which could lead to breaks.
- The first, on the slab, must be spread parallel to the short side; the second, in the same direction, must be applied to the screed. Levelling systems must be used to ensure the perfect flatness of the laid surface. Using the special frame with suction cups, accompany the slab to its position and place carefully on the glue bed.
- Supergres recommends laying with a gap of at least 2 mm and the use of specific spacer crosses. To prevent the slabs from chipping during laying, it is recommended to use specific devices for positioning the slabs next to each other.
- Having positioned the slab, to ensure complete gluing and remove any air bubbles, beat the surface with a special vibration beater or a rubber anti-rebound mallet. It is important that the process be done from the centre outwards.

En guise de référence normative, il est conseillé de consulter la norme UNI 11493 qui régleme la pose de sols et de revêtements muraux intérieurs et extérieurs.

En outre, il est recommandé de suivre les indications prescrites par les meilleurs fabricants d'adhésif pour la pose de plaques en céramique.

- Avant de réaliser la pose des plaques, il faut vérifier la planéité de la sous-couche existante. Celle-ci ne doit présenter ni fentes, ni fissurations et doit être parfaitement sèche tandis que le retrait hygrométrique de maturation doit être terminé. Il est également nécessaire de vérifier la planéité de la surface en comblant les éventuels dénivelés à l'aide de produits appropriés pour le lissage. La déviation maximale de planéité pouvant être acceptée est de 1 mm sur 2 mètres.
- Il est recommandé d'appliquer la colle en adoptant la technique de la double enduction afin de garantir non seulement la répartition parfaite de l'adhésif mais aussi son adhérence optimale en évitant la formation de vides qui pourraient être la cause de ruptures.
- La première, sur la plaque, doit être appliquée parallèlement au côté court tandis que la seconde, dans la même direction, doit être appliquée sur le fond. Il est nécessaire d'utiliser les systèmes de mise à niveau pour que la planéité de la surface posée soit parfaite. En utilisant le châssis spécifique doté de ventouses, il faut positionner la plaque au bon endroit et la poser sur le lit de colle.
- Supergres conseille une pose avec un joint de 2 mm au moins et recommande l'utilisation de croissillons d'écartement prévus à cet effet. Pour éviter que les plaques s'ébrèchent durant la pose, l'utilisation des dispositifs pour l'assemblage des plaques est conseillée.
- Une fois la plaque posée, afin de garantir le collage complet et de favoriser la sortie complète de l'air, il faut passer sur la surface à l'aide d'une dame à vibration ou d'une tacle antirebonds en caoutchouc. Il est important que le processus soit effectué en partant du centre vers les côtés extérieurs.

Wir empfehlen, die Norm UNI 11493 zu Rate zu ziehen, die die Verlegung von Boden- und Wandfliesen im Innen- und Außenbereich regelt. Es wird auch empfohlen, die von den besten Klebstoffherstellern vorgeschriebenen Hinweise für die Verlegung von Keramikplatten zu beachten.

- Bevor mit der Verlegung der Platten begonnen wird, muss die Ebenheit des vorhandenen Untergrunds geprüft werden, der keine Risse oder Spalten aufweisen darf, vollkommen trocken sein muss und keine hygrometrische Schrumpfung aufweisen darf. Es ist auch notwendig, die Ebenheit der Oberfläche zu überprüfen, indem eventuelle Unebenheiten mit geeigneten Nivellierungsprodukten ausgeglichen werden. Die maximal zulässige Ebenheitsabweichung beträgt 1 mm auf 2 Metern.
- Es wird empfohlen, den Klebstoff mit der Technik des doppelten Auftragens aufzutragen, um eine perfekte Verteilung des Klebstoffs und eine optimale Haftung zu gewährleisten und die Bildung von Hohlräumen zu vermeiden, die zu Brüchen führen könnten.
- Die erste Schicht auf der Platte muss parallel zur kurzen Seite aufgetragen werden, die zweite in derselben Richtung auf dem Estrich. Es müssen Nivelliersysteme verwendet werden, um die verlegte Fläche perfekt eben zu machen. Führen Sie die Platte mit Hilfe des speziellen Saugnapfrahmens in Position und legen Sie sie auf das Kleberbett.
- Supergres empfiehlt eine Verlegung mit einer Fuge von mindestens 2 mm und empfiehlt die Verwendung der spezifischen Abstandshalter. Um ein Absplittern der Platten während der Verlegung zu verhindern, empfehlen wir die Verwendung der Plattenausrichtgeräte.
- Nach dem Verlegen der Platte muss die Oberfläche mit dem speziellen Vibrationsklopfer oder einer Gummikelle gegen Rückprall abgeklopft werden, um eine vollständige Verklebung zu gewährleisten und die Luft vollständig entweichen zu lassen. Es ist wichtig, dass der Prozess von der Mitte aus nach außen hin durchgeführt wird.

## Avvertenze per la posa 120x278 RT 6 mm

Warnings for laying 120x278 RT 6 mm.

Avertissements pour la pose 120x278 RT 6 mm.

Hinweise für das Verlegen 120x278 RT 6 mm.

**Supergres raccomanda l'utilizzo a pavimento di lastre in spessore 6 mm per le sole applicazioni in ambito residenziale, commerciale a traffico leggero e comunque in contesti ove non vi sia passaggio di carichi puntuali pesanti o transito di carrelli a ruote dure.**

Le lastre a 6mm, grazie al loro spessore ridotto, sono particolarmente indicate per la posa su pavimenti o rivestimenti preesistenti in marmo, pietra naturale, ceramica, senza la necessità di demolire la pavimentazione sottostante. Tale pavimentazione preesistente dovrà però essere planare, stabile, rigida e priva di rotture. In tutti questi casi sarà necessario valutare attentamente, assieme al progettista della pavimentazione, l'idoneità del sottofondo.

In caso di dubbio sarà necessario valutare la necessità della demolizione e/o l'utilizzo di spessori tradizionali.

Supergres sconsiglia la posa delle lastre in 6 mm di spessore direttamente su massetto in quanto tale applicazione è fortemente condizionata dall'esecuzione ottimale del massetto stesso, dalla sua completa stagionatura, dal rispetto degli opportuni giunti di dilatazione nonché dalla posa effettuata a "regola d'arte". Pertanto in caso di posa diretta su massetto, Supergres suggerisce l'utilizzo del gres porcellanato a spessore tradizionale.

In generale, per l'applicazione a pavimento delle lastre in spessore 6mm, l'adesivo (da scegliere insieme al progettista in base alle caratteristiche del cantiere) dovrà essere applicato secondo il metodo della doppia spalmatura, al fine di assicurare la perfetta distribuzione dello stesso e di garantire un'adesione ottimale, evitando la formazione di eventuali vuoti che potrebbero essere causa di rotture.

**Supergres stresses that slabs 6 mm in thickness may only be used as flooring in residential and commercial environments that are subject to light traffic, and furthermore, in contexts where there is no circulation of heavy loads or hard-tyre trolleys.**

Thanks to the reduced thickness, the 6 mm slabs are a good solution for laying over pre-existing floors or tiling in marble, natural stone or ceramics, and avoid the necessity of demolishing the underlying floor. Such preexisting flooring must, however, be even, stable, rigid and without breakages. Even if the floor conforms to all the above conditions,

it is still necessary, together with the flooring project manager, to evaluate the suitability of the underlying layer. If there are any doubts, the need for demolition and/or the use of traditional thickness must be evaluated.

Supergres does not recommend the installation of 6 mm thickness on a slab since the results of installation strictly relate to the condition - excellent - of the slab, to its seasoning, to the provision of expansion joints, as well as to perfect installation in accordance to "the rules of the trade". If you are tiling a new slab, Supergres recommends the use of porcelain stoneware with a standard thickness.

In general, when laying a floor of 6 mm thick slabs, the adhesive (to be selected together with the project manager based on the characteristics of the construction) must be applied using the double bonding technique, aimed at ensuring the perfect distribution of the adhesive to guarantee the best bond, avoiding the presence of any hollows that could cause breakages.

**Supergres recommande l'utilisation au sol de plaques de 6 mm d'épaisseur uniquement pour des applications dans un contexte résidentiel et commercial à faible affluence ainsi que dans des contextes dépourvus de passages de charges ponctuelles lourdes ou de chariots à roues dures.**

Les plaques de 6 mm d'épaisseur, grâce à leur épaisseur réduite, sont particulièrement adaptées à une pose sur des sols ou des revêtements préexistants en marbre, en pierre naturelle et en céramique, sans impliquer la démolition de la sous-couche. Cette sous-couche préexistante devra toutefois être plane, stable, rigide et privée de ruptures. Il sera dans tous les cas nécessaire d'évaluer attentivement, avec le concepteur du sol, la conformité de la sous-couche.

En cas de doute, il sera nécessaire d'évaluer la nécessité de la démolition et/ou l'utilisation d'épaisseurs traditionnelles.

Supergres déconseille la pose directe de plaques de 6mm d'épaisseur sur une chape car le résultat dépend de la bonne exécution de la chape, de son séchage complet, du respect des joints de dilatation ainsi que de la pose effectuée selon les règles de l'art. Par conséquent, pour une pose directe sur une chape, Supergres préconise un carrelage en grès cérame d'une épaisseur traditionnelle.

En général, pour l'application au sol des plaques de 6 mm d'épaisseur, l'adhésif (à choisir avec le concepteur en fonction des caractéristiques du chantier) devra être appliqué suivant la méthode du double encollage afin de garantir non seulement la répartition parfaite de ce dernier mais aussi une adhérence optimale, en évitant ainsi la formation de vides éventuels qui pourrait provoquer des ruptures.

**Supergres empfiehlt die Verwendung von Platten mit Stärke 6 mm als Bodenbelag nur für Anwendungen im Privatbereich und in Gewerbe- und Objektbereichen mit geringer Trittbelastung, oder in Bereichen, in denen zumindest keine Rollwagen mit harten Rädern zum Einsatz kommen oder schwere punktuelle Belastungen auftreten.**

Die 6 mm starken Platten eignen sich aufgrund ihrer geringen Stärke besonders für die Verlegung auf bestehenden Bodenbelägen oder Wandverkleidungen aus Marmor, Naturstein, Keramik, ohne dass der darunterliegende Belag zuvor entfernt werden muss. Dieser bereits vorhandene Boden muss jedoch eben, stabil, hart und bruchstark sein. In all diesen Fällen muss die Eignung des Untergrundes gemeinsam mit dem Architekten oder Planer zuvor sorgfältig geprüft werden.

Im Zweifelsfall muss die Notwendigkeit einer Entfernung des bestehenden Bodenbelags und/oder die Verwendung herkömmlicher Stärken in Erwägung gezogen werden.

Supergres rät davon ab, 6mm starken Platten direkt auf Estrich zu verlegen, da eine solche Anwendung stark von einer optimalen Anfertigung des Estrichs selbst abhängig ist, sowie von seiner kompletten Belegreife, der Einhaltung der notwendigen Dehnungsfugen, sowie von einer „fachgerechten“ Verlegung. Deshalb empfiehlt Supergres im Falle einer direkten Verlegung auf Estrich, Steinzeug mit traditioneller Dicke zu verwenden.

Im Allgemeinen muss bei der Verlegung von 6 mm starken Platten als Bodenbelag der Klebstoff (der zusammen mit dem Planer nach den Eigenschaften des Verwendungsorts ausgewählt wird) doppelt aufgetragen werden (sowohl auf dem Untergrund als auch auf der Rückseite der Platte), um eine perfekte Verteilung und eine optimale Haftung zu gewährleisten und die Bildung von Hohlräumen zu vermeiden, die zu Bruch führen könnten.



# TAGLIO E FORATURA

CUTTING AND DRILLING.  
COUPE ET PERÇAGE.  
SCHNITT UND BOHREN.

Per effettuare tagli e fori, si consiglia di posizionare la lastra su un piano di lavoro stabile, planare e non flessibile. In commercio esistono banchi da lavoro studiati appositamente per la lavorazione di lastre di grandi dimensioni, che permettono di effettuare le operazioni di taglio e foratura garantendo sicurezza per l'operatore e l'integrità della lastra.

## Taglio lineare

Linear cutting . Coupe linéaire . Linearer Schnitt

Le lastre possono essere tagliate tramite l'utilizzo di una guida da taglio con carrello incisore, una pinza troncatrice e un tampone diamantato.

Si consiglia di posizionare la guida da taglio sulla lastra, in corrispondenza del taglio da effettuare, segnare gli estremi della parte da asportare e poi procedere con la tracciatura, fissando lo strumento con le apposite ventose.

Nella fase di incisione, è opportuno iniziare con due incisioni lunghe circa 5 cm alle due estremità della lastra, procedendo dall'interno verso l'esterno: si può poi effettuare il grosso dell'incisione congiungendo questi due segmenti, cercando di mantenere la stessa pressione durante l'avanzamento.

Una volta effettuato il taglio, spostare la lastra in modo che la linea di incisione sporga di circa 10 cm dal piano di appoggio. Completare il taglio utilizzando una pinza troncatrice, per evitare rotture del materiale.

Infine è consigliabile rifinire il bordo tagliato smussandolo con un tampone diamantato.

Nel caso di tagli lineari molto vicini al bordo si può operare con una smerigliatrice opportunamente fissata alla guida.

**AVVERTENZA:** nelle superfici lux, per i tagli non segnare la parte superiore delle lastre da posare con matite o pennarelli.

For cutting and drilling, place the slab on a stable, flat and inflexible work surface. Work benches are available on the market designs specifically for machining large slabs, allowing the cutting and drilling operations to be done in full safety for the operator and without damaging the slab.

The slabs can be cut using a cutting guide with cutting carriage, a shearing gripper and diamond polishing pad. It is recommended to place the cutting guide on the slab where the cut is to be made, marking the ends of the part to be removed, and then proceeding with tracing, fixing the tool using the special suction cups. When cutting, start with two cuts approximately 5 cm long at the two ends of the slab, working from the inside outwards: then make the large cut joining the two smaller cuts, trying to keep the same pressure as you proceed. Having completed the cut, move the slab so that the cutting line protrudes from the support surface by approximately 10 cm. Complete the cut using the shearing grippers, to avoid breaking the material.

Finally, finish the cut edge by smoothing with a diamond polishing pad.

For linear cuts very close to the edge, it is possible to use a grinder, fixed suitably to the guide.

WARNING: in lux surfaces, for cutting, do not mark the upper side of the slab with pencil or felt pen.

AVERTISSEMENT : en cas de coupes à réaliser sur les surfaces lux, ne pas indiquer la partie supérieure des plaques à poser avec des crayons ou des feutres.

Pour effectuer des coupes et des trous, il est conseillé de placer la plaque sur un plan de travail stable, plan et non flexible. Dans le commerce, il existe des établis spécifiques pour l'usinage de plaques de grandes dimensions, qui permettent d'effectuer les opérations de coupe et de perçage en garantissant la sécurité de l'opérateur et l'intégrité de la plaque.

Les plaques peuvent être coupées à l'aide d'un guide de coupe avec chariot incisore, d'une pince coupante et d'un tampon diamanté. Il est conseillé de placer le guide de coupe sur la plaque, au niveau de la coupe à effectuer, d'indiquer les contours de la partie à enlever, puis de passer au tracé en fixant l'instrument au moyen des ventouses prévues à cet effet. Au moment de l'incision, il faut commencer par deux longues incisions d'environ 5 cm aux deux extrémités de la plaque, en les réalisant de l'intérieur vers l'extérieur. Le gros de l'incision peut ensuite être effectué en joignant les deux incisions, tout en essayant de conserver la même pression durant l'avancement.

Une fois la coupe réalisée, il faut déplacer la plaque de sorte que la ligne d'incision dépasse du plan d'appui d'environ 10 cm. Compléter la coupe en utilisant une pince coupante afin d'éviter les ruptures du matériau.

Enfin, il est conseillé de parachever le bord coupé en le biseautant au moyen d'un tampon diamanté.

Dans le cas de coupes linéaires très proches du bord, il est possible d'avoir recours à une meuleuse correctement fixé au guide.

HINWEIS: Bei Lux-Oberflächen darf die Oberseite der zu verlegenden Platten beim Schneiden nicht mit Bleistiften oder Filzstiften markiert werden.

AVERTISSEMENT : en cas de coupes à réaliser sur les surfaces lux, ne pas indiquer la partie supérieure des plaques à poser avec des crayons ou des feutres.

HINWEIS: Bei Lux-Oberflächen darf die Oberseite der zu verlegenden Platten beim Schneiden nicht mit Bleistiften oder Filzstiften markiert werden.

Für das Schneiden und Bohren ist es ratsam, die Platte auf eine stabile, ebene und nicht flexible Arbeitsfläche zu legen. Auf dem Markt gibt es Werkbänke, die speziell für die Bearbeitung großer Platten entwickelt wurden. Sie ermöglichen die Durchführung von Schneid- und Bohrarbeiten, wobei die Sicherheit des Bedieners und die Unversehrtheit der Platte gewährleistet sind

Die Platten können mit einer Schneidföhrung mit Ritzschlitten, einer Schneidzange und einem Diamantkissen geschnitten werden. Es ist ratsam, die Schneidföhrung auf der Platte zu positionieren, entsprechend dem auszuföhrnden Schnitt, die Enden des zu entfernenden Teils zu markieren und dann mit dem Ritzen fortzufahren, wobei das Werkzeug mit den entsprechenden Saugnäpfen gesichert wird.

In der Schnittphase ist es ratsam, mit zwei ca. 5 cm langen Einschnitten an beiden Enden der Platte zu beginnen und dabei von innen nach außen vorzugehen: Der größte Teil des Einschnitts kann dann durch die Verbindung der beiden Einschnitte erfolgen, wobei man versucht, den gleichen Druck aufrechtzuerhalten, während man vorwärts geht.

Nach dem Schnitt wird die Platte so verschoben, dass die Einschnittlinie etwa 10 cm aus der Auflagefläche herausragt. Föhren Sie den Schnitt mit einer Schneidezange durch, um ein Brechen des Materials zu vermeiden.

Abschließend ist es ratsam, die Schnittkante mit einem Diamantkissen zu glätten.

Bei linearen Schnitten, die sehr nah an der Kante liegen, können Sie mit einer Schleifmaschine arbeiten, die an der Führungsschiene befestigt ist.

HINWEIS: Bei Lux-Oberflächen darf die Oberseite der zu verlegenden Platten beim Schneiden nicht mit Bleistiften oder Filzstiften markiert werden.

## Jollatura

Bevelling . Biseutage . Linearschnitt

Anche la jollatura può essere eseguita come il taglio lineare vicino al bordo, avendo cura di inclinare la smerigliatrice secondo l'angolo desiderato.

Le biseutage peut aussi être effectué de la même façon que la coupe linéaire près du bord, en prenant soin d'incliner la meuleuse suivant l'angle souhaité.

Bevelling may also be done in the same way as linear cutting close to the edge, taking care to place the grinder at the required angle.

Der Linearschnitt kann auch auf die gleiche Weise wie das gerade Schneiden nahe an der Kante durchgeführt werden, wobei darauf zu achten ist, dass die Schleifmaschine auf den gewünschten Winkel eingestellt wird

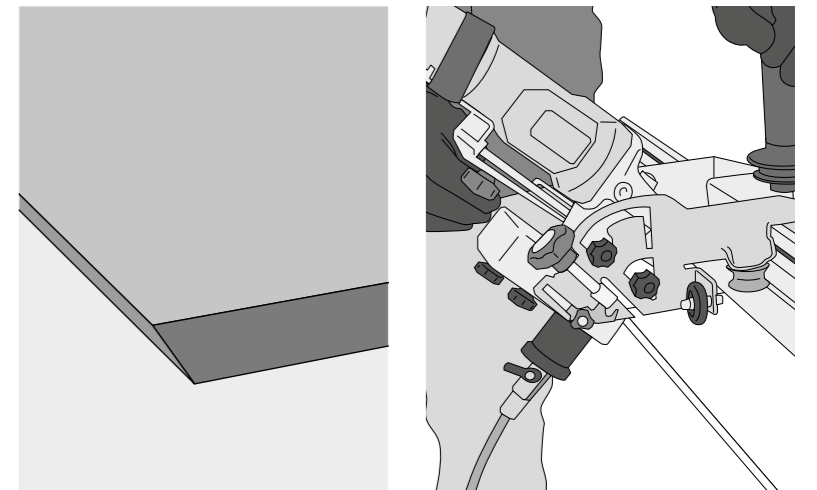

## Tagli a "L"

"L" cuts . Coupes en "L" . L-förmige Schnitte

Per questa lavorazione si consiglia l'impiego di una smerigliatrice provvista di disco diamantato e di un foretto diamantato per foratura ad umido.

Occorre iniziare facendo un foro del diametro di 7/8 mm al vertice della porzione da rimuovere, inumidendo costantemente la superficie.

Si prosegue facendo due incisioni di circa 5 cm alle due estremità della stessa area con la smerigliatrice; infine si congiungono foro e incisioni, operando dal centro verso l'estremità.

Pour cet usinage, il est conseillé d'utiliser une meuleuse dotée d'un disque diamanté et d'un foret diamanté pour perçage par voie humide.

Il convient de commencer en faisant un trou de 7 à 8 mm de diamètre au sommet de la partie à enlever, en mouillant constamment la surface. Puis, il faut effectuer deux incisions de 5 cm environ aux deux extrémités de la même zone à l'aide de la meuleuse et terminer en joignant le trou et les incisions, en partant du centre vers l'extrémité.

For this task, it is advisable to use a grinder with a diamond blade and a diamond core bit for wet drilling.

Start by making a hole with diameter 7/8 mm at the corner of the portion to be removed, constantly wetting the surface.

Process by making two cuts of approximately 5 cm at the two ends of the same area with the grinder; finally, match the holes and the cuts, working from the centre towards the end.

Für dieses Verfahren empfiehlt sich der Einsatz einer Schleifmaschine mit Diamantscheibe und einer Diamantbohrmaschine zum Nassbohren.

Es ist ratsam, zunächst ein Loch mit einem Durchmesser von 7/8 mm an der Oberseite des zu entfernenden Teils anzubringen und die Oberfläche ständig zu befeuchten. Föhren Sie fort, indem Sie mit dem Schleifer zwei Einschnitte von etwa 5 cm an beiden Enden desselben Bereichs vornehmen; verbinden Sie schließlich das Loch und die Einschnitte, indem Sie von der Mitte zum Ende hin arbeiten.

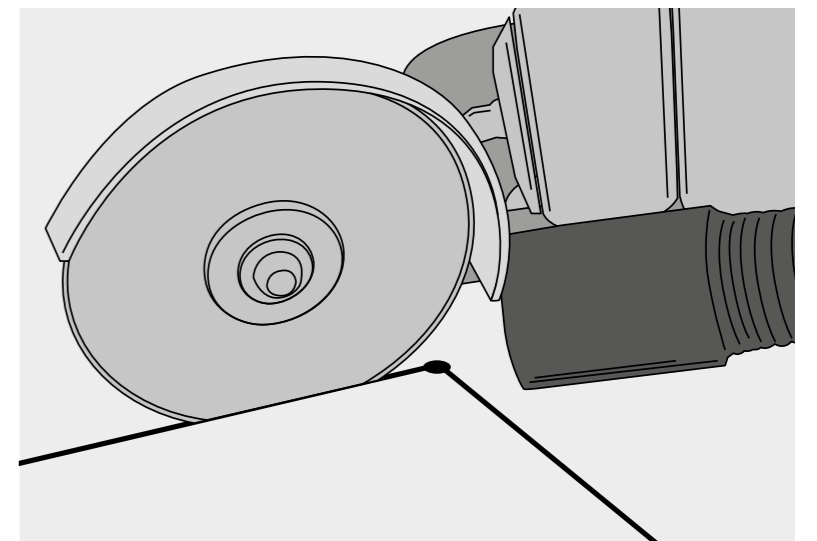



**TAGLIO E FORATURA**  
CUTTING AND DRILLING.  
COUPE ET PERÇAGE.  
SCHNITT UND BOHREN.

## Tagli interni alla lastra

Cuts in the slab.  
Coupes à l'intérieur de la plaque.  
Interne Plattenzuschnitte.

Come per i tagli ad L, anche per effettuare fori rettangolari occorre munirsi di una smerigliatrice con disco diamantato e un foretto diamantato per foratura ad umido. Prima del taglio, è importante utilizzare il foretto per eseguire fori di diametro 7/8 mm ai vertici dell'area da tagliare. Durante la foratura occorre tenere inumidita sia la lastra che la punta del trapano. Si conclude il taglio congiungendo i fori tramite la smerigliatrice con disco diamantato.

**AVVERTENZA:** nelle superfici lux, per i tagli non segnare la parte superiore delle lastre da posare con matite o pennarelli.

As per L cuts, also for rectangular holes use a grinder with diamond blade and a diamond core bit for wet drilling. Before cutting, it is important to use the core bit to make holes with diameter 7/8 mm at the corners of the area to be cut. When drilling, keep both the slab and the drill bit wet. Finish the cut by joining the holes with the grinder fitted with the diamond blade.

**WARNING:** in lux surfaces, for cutting, do not mark the upper side of the slab with pencil or felt pen.

Comme pour les coupes en L, il faut se munir d'une meuleuse dotée d'un disque diamanté et d'un foret diamanté pour un perçage par voie humide pour effectuer des coupes rectangulaires. Avant la coupe, il est important d'utiliser il foret pour effectuer des trous d'un diamètre de 7 à 8 mm aux sommets de la zone à couper. Pendant le perçage, il faut que la plaque et l'extrémité du foret restent humides. La coupe se termine en joignant les trous à l'aide de la meuleuse avec disque diamanté.

**AVERTISSEMENT :** en cas de coupes à réaliser sur les surfaces lux, ne pas indiquer la partie supérieure des plaques à poser avec des crayons ou des feutres.

Wie bei den L-förmigen Schnitten wird für die Herstellung rechteckiger Löcher eine Schleifmaschine mit Diamantscheibe und ein Diamantbohrer zum Nassbohren benötigt. Vor dem Schneiden ist es wichtig, mit dem Bohrer Löcher mit einem Durchmesser von 7/8 mm an den Scheitelpunkten der zu schneidenden Fläche zu bohren. Sowohl die Platte als auch der Bohrer müssen während des Bohrens feucht gehalten werden. Schließen Sie den Schnitt ab, indem Sie die Löcher mit der Diamantschleifscheibe verbinden.

**HINWEIS:** Bei Lux-Oberflächen darf die Oberseite der zu verlegenden Platten beim Schneiden nicht mit Bleistiften oder Filzstiften markiert werden.

## Fori

Holes . Trouis . Bohrungen

Si può forare il materiale servendosi di **avvitatore e foretti diamantati** per foratura a umido (frese a tazza), avendo sempre cura di inumidire la superficie durante il processo di foratura.

A foro effettuato si consiglia di rifinire la superficie con l'ausilio di una **smerigliatrice provvista di disco diamantato**.

**AVVERTENZA:** nelle superfici lux, per i tagli non segnare la parte superiore delle lastre da posare con matite o pennarelli.

The material can be drilled using a drill with diamond core bits for wet drilling (hole cutters), always taking care to keep the surface damp during the drilling process.

Once the hole has been made, finish the surface using a grinder fitted with a diamond blade.

**WARNING:** in lux surfaces, for cutting, do not mark the upper side of the slab with pencil or felt pen.

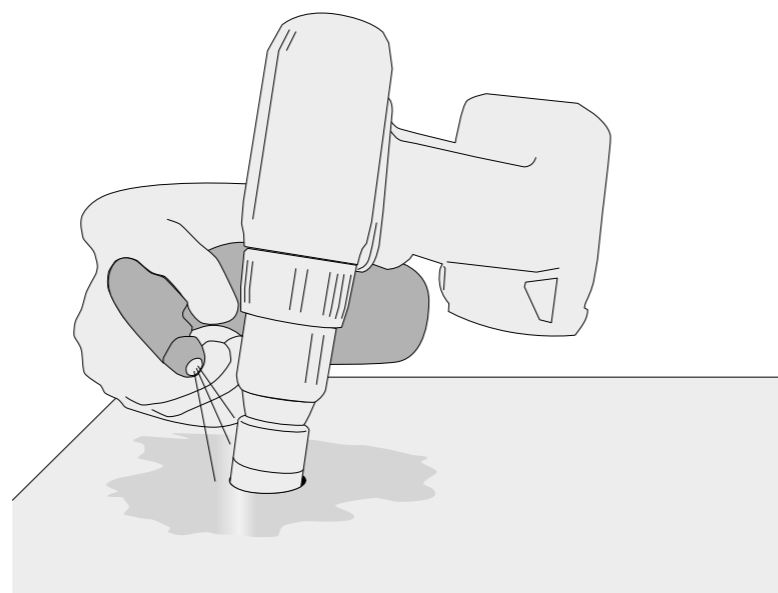

Il est possible de percer le matériau en utilisant une visseuse et des forets diamantés pour perçage par voie humide (trépans), en prenant soin de toujours mouiller la surface lors du processus de perçage.

Une fois le trou effectué, il est conseillé de parachever la surface à l'aide d'une meuleuse dotée d'un disque diamanté.

**AVERTISSEMENT :** en cas de coupes à réaliser sur les surfaces lux, ne pas indiquer la partie supérieure des plaques à poser avec des crayons ou des feutres.

Das Material kann mit einem Schraubendreher und Diamantbohrern zum Nassbohren (Topfbohrer) gebohrt werden, wobei darauf zu achten ist, dass die Oberfläche während des Bohrvorgangs stets befeuchtet wird.

Nach dem Bohren des Lochs empfiehlt es sich, die Oberfläche mit einer Schleifmaschine mit Diamantscheibe zu bearbeiten.

**HINWEIS:** Bei Lux-Oberflächen darf die Oberseite der zu verlegenden Platten beim Schneiden nicht mit Bleistiften oder Filzstiften markiert werden.

## Pulizia e manutenzione

Cleaning and maintenance.  
Nettoyage et entretien.  
Reinigung und Instandhaltung.

Consultare il manuale d'uso, pulizia e manutenzione pubblicato sul sito [www.supergres.com](http://www.supergres.com)

Consult the use, cleaning and maintenance manual published on the website [www.supergres.com](http://www.supergres.com)

Consulter le manuel d'utilisation, de nettoyage et d'entretien publié sur le site [www.supergres.com](http://www.supergres.com)

Das Handbuch für den Gebrauch, Reinigung und Instandhaltung einsehen, wie auf [www.supergres.com](http://www.supergres.com) veröffentlicht.





# LA CERAMICA. UNA SCELTA SICURA.

Ceramics. A safe choice | La céramique. Un choix sûr | Keramik. Eine sichere Wahl.



## PRODOTTO NEL RISPETTO DELL'AMBIENTE

Produced with respect for the environment  
Produite dans le respect de l'environnement  
Umweltfreundliches Produkt



## RESISTENTE AI RAGGI UV: COLORI STABILI NEL TEMPO

Resistant to UV rays for lasting colour stability  
Résistante aux rayons UV :des couleurs stables dans le temps  
UV-beständig: dauerhafte Farbstabilität



## PRODOTTO IGNIFUGO

Fireproof  
Produit ignifuge  
Feuerfest



## NON ASSORBE ODORI

Does not absorb odours  
N'absorbe pas les odeurs  
Absorbiert keine Gerüche



## IDEALE PER IL RISCALDAMENTO A PAVIMENTO

Ideal for underfloor heating  
Idéale pour le chauffage au sol  
Ideal für die Fußbodenheizung

Per maggiori informazioni consultare il sito [www.ceramica.info](http://www.ceramica.info) e [www.supergres.com](http://www.supergres.com)

To find out more, consult the website [www.ceramica.info](http://www.ceramica.info) and [www.supergres.com](http://www.supergres.com)

Pour plus d'informations, consulter le site [www.ceramica.info](http://www.ceramica.info) et [www.supergres.com](http://www.supergres.com)

Für weitere Informationen besuchen Sie bitte die Websites [www.ceramica.info](http://www.ceramica.info) und [www.supergres.com](http://www.supergres.com)



# LA CERAMICA. UNA SCELTA SICURA.

Ceramics. A safe choice | La céramique. Un choix sûr | Keramik. Eine sichere Wahl.



## SALUBRE

Grazie alle sue caratteristiche fisiche la ceramica non rilascia alcuna sostanza nociva o VOC (sostanze organiche volatili) nell'ambiente in cui viviamo. Allo stesso modo non emette odori.



## IGIENICA

La ceramica è facile da pulire, igienica e pratica; basta un semplice detergente neutro per rimuovere lo sporco e facilmente ritorna alla sua bellezza originaria.

### HYGIENIC

Ceramic material is easy to clean, hygienic and practical; all it takes is a simple, neutral detergent to remove dirt and restore it to its original splendour.

### HYGIÉNIQUE

La céramique est facile à nettoyer, hygiénique et pratique. Il suffit d'un simple détergent neutre pour éliminer la saleté et la céramique retrouve sa beauté initiale.

### HYGIENISCH

Keramik ist pflegeleicht, hygienisch und praktisch; ein einfacher Neutralreiniger genügt, um Schmutz zu entfernen und die Keramik erhält ihre ursprüngliche Schönheit zurück.

### HEALTHY

Thanks to its physical characteristics, ceramic material does not release any harmful substances or VOC (volatile organic substances) into the environment we live in, nor does it give off odours.

### SALUBRE

Grâce à ses caractéristiques physiques, la céramique ne libère aucune substance nocive ou COV (composés organiques volatils) dans l'environnement dans lequel nous vivons. Elle n'émet pas d'odeurs non plus.

### NICHT GESUNDHEITSSCHÄDIGEND

Aufgrund ihrer physikalischen Eigenschaften setzt die Keramik keine Schadstoffe oder VOCs (flüchtigen Kohlenwasserstoffe) in die Umwelt frei. Sie gibt auch keine Gerüche ab.



## RESISTENTE ALL'USURA

Il gres porcellanato è un materiale tecnico ultra compatto, altamente resistente all'usura; sopporta bene calpestio, urti, graffi e carichi pesanti.

### WEAR RESISTANT

Porcelain stoneware is an ultra-compact technical material, extremely resistant to wear, tread, shock, scratching and heavy loads.

### RÉSISTANT À L'USURE

Le grès cérame est un matériau technique ultra compact, extrêmement résistant à l'usure. Il supporte bien le piétinement, les chocs, les rayures et les charges lourdes.

### VERSCHLEISSFEST

Feinsteinzeug ist ein ultrakompaktes technisches Material, das sehr widerstandsfähig gegen Verschleiß und Trittbelastung ist und dem Stöße, Kratzer und schwere Lasten nichts ausmachen.

## ANTIMACCHIA

La ceramica non teme macchie e non viene danneggiata con l'utilizzo di solventi e detersivi.

### STAIN RESISTANT

Ceramic material is resistant to stains and is not damaged by the use of solvents and detergents.

### ANTI-TACHES

La céramique ne craint pas les taches et l'utilisation de solvants et de détergents ne l'abîme pas.

### FLECKABWEISEND

Keramik ist unempfindlich gegen Flecken und wird durch Lösungs- und Reinigungsmittel nicht angegriffen.



## INGELIVA

Il gres porcellanato resiste al gelo e a tutti gli attacchi degli agenti atmosferici, ed è quindi il prodotto ideale anche in ambienti esterni.

### FROSTPROOF

Porcelain stoneware is resistant to frost and to all kinds of attack from the elements, making it the ideal product also for outdoors.

### INGÉLIF

Le grès cérame résiste au gel et à toutes les attaques des agents atmosphériques. Il est, par conséquent, le produit idéal dans des environnements extérieurs aussi.

### FROSTBESTÄNDIG

Feinsteinzeug ist frost- und witterungsbeständig und somit das ideale Produkt für die Verwendung in Außenbereichen.

## VERSATILE

La ceramica consente tante variazioni di stile e design, grazie all'ampia disponibilità di formati, spessori, finiture e tinte. Inoltre può essere utilizzata in qualsiasi ambiente, sia a pavimento che a rivestimento, in interno o esterno, in ambienti residenziali o pubblici.



### VERSATILE

All sorts of style and design variants are possible with ceramics, thanks to the wide availability of different sizes, thicknesses, finishes and colours. It can also be used anywhere, on both floors and walls, indoors or outdoors, in residential or public settings.

### VERSATILE

La céramique permet de très nombreuses variations de style et de design grâce à la vaste disponibilité de formats, d'épaisseurs, de finitions et de teintes. En outre, elle peut être utilisée dans tous les environnements, aussi bien au sol qu'au mur, à l'intérieur ou à l'extérieur, dans des contextes résidentiels ou publics.

### VIELSEITIG

Keramik ermöglicht dank der Verfügbarkeit von vielen Formaten, Stärken, Oberflächen und Farben viele Variationen in Stil und Design. Es kann auch in jeder Umgebung eingesetzt werden, ob auf dem Boden oder an der Wand, im Innen- oder Außenbereich, im Wohnbereich oder in öffentlichen Bereichen.

Per maggiori informazioni consultare il sito [www.ceramica.info](http://www.ceramica.info) e [www.supergres.com](http://www.supergres.com)

To find out more, consult the website [www.ceramica.info](http://www.ceramica.info) and [www.supergres.com](http://www.supergres.com)

Pour plus d'informations, consulter le site [www.ceramica.info](http://www.ceramica.info) et [www.supergres.com](http://www.supergres.com)

Für weitere Informationen besuchen Sie bitte die Websites [www.ceramica.info](http://www.ceramica.info) und [www.supergres.com](http://www.supergres.com)



## GRES PORCELLANATO Porcelain stoneware / Grès cérame / Feinsteinzeug

Norma di riferimento: EN 14411 (ISO 13006) Allegato G - Piastrelle di ceramica pressate a secco con basso assorbimento d'acqua (Ev 0,5%)  
Reference standard: EN 14411 (ISO 13006) Appendix G - Dry pressed ceramic tiles with low water absorption (Ev ≤ 0,5%)  
Norme retenue: EN 14411 (ISO 13006) Annexe G - Carreaux céramiques pressés à sec avec faible absorption d'eau (Ev ≤ 0,5%)  
Besugnorm: EN 14411 (ISO 13006) Anlage G - Trockengepresste keramische Fliesen und Platten mit niedriger Wasseraufnahme (Ev ≤ 0,5%)



### GRUPPO B la

CARATTERISTICHE TECNICHE Technical characteristics Caractéristiques techniques Technische eigenschaften	NORMA Norms Normes Normen	EQUISITI RICHIESTI Requirements Conditions requisés Geforderte eigenschaften			VALORE MEDIO SUPERGRES * Average rating Valeur moyenne Durchschnittswert			
		7 cm ≤ N < 15 cm	N ≥ 15 cm		SUPERFICIE NATURALE	SUPERFICIE LUX (GL)	SUPERFICIE SILK	
<b>Lunghezza e larghezza dei lati</b> Length and width of the sides Longueur et largeur de côtés Länge und Breite	ISO 10545-2	RETTIFICATI	± 0,4 mm	± 0,3 %	± 1,0 mm	Conforme According to Conforme Gemäss		
<b>Rettilineità degli spigoli</b> Straightness Équerrage des angles Kantengeradheit			± 0,4 mm	± 0,3 %	± 0,8 mm	Conforme According to Conforme Gemäss		
<b>Ortogonalità**</b> Rectangularity** Orthogonalité Rechtwinkligkeit			± 0,4 mm	± 0,3 %	± 1,5 mm	Conforme According to Conforme Gemäss		
<b>Planarità</b> Flatness Planéité Planität			± 0,6 mm	± 0,4 %	± 1,8 mm	Conforme According to Conforme Gemäss		
<b>Spessore</b> Thickness Épaisseur Stärke	ISO 10545-2		± 0,5 mm	± 5 %	± 0,5 mm	Conforme According to Conforme Gemäss		
<b>Assorbimento % d'acqua</b> Water absorption Absorption d'eau Wasseraufnahme	ISO 10545-3		Ev ≤ 0,5%			Conforme According to Conforme Gemäss		
<b>Determinazione della resistenza a flessione e della forza di rottura</b> Flexion and break resistance Résistance à la flexion et à la force de ropture Biegefestigkeit und Bruchlast	ISO 10545-4		Spessore Thickness Épaisseur Stärke	≥ 7,5 mm	S ≥ 1300 R ≥ 35 N/mm <sup>2</sup>	Conforme According to Conforme Gemäss		
			< 7,5 mm		S ≥ 700 R ≥ 35 N/mm <sup>2</sup>			
<b>Determinazione della resistenza all'abrasione profonda</b> Deep Scratch Resistance Résistance à l'abrasion profonde Tiefenverschleissbeständigkeit	ISO 10545-6		≤ 175 mm <sup>3</sup>			Conforme According to Conforme Gemäss	-	Conforme According to Conforme Gemäss
<b>Coefficiente di espansione termica lineare tra 20° e 100° C</b> Linear thermal expansion 20°C to 100°C Dilatation thermique linéaire entre 20°C et 100°C Lineare Waerme-ausdehnung zwischen 20°C und 100°C	ISO 10545-8		<b>Metodo di prova disponibile</b> Test method available Méthode d'essai disponible Prüfverfahren verfügbar			-	<b>Risultati delle prove disponibili in azienda</b> Test details can be obtained from the company	-
<b>Resistenza agli sbalzi termici</b> Thermal shock resistance Résistance aux écarts de Température Temperaturwechselbestaendigkeit	ISO 10545-9		<b>Metodo di prova disponibile</b> Test method available Méthode d'essai disponible Prüfverfahren verfügbar			Conforme According to Conforme Gemäss		
<b>Resistenza al gelo</b> Frost resistance Résistance au gel Frostbeständigkeit	ISO 10545-12		<b>Metodo di prova disponibile</b> Test method available Méthode d'essai disponible Prüfverfahren verfügbar			Conforme According to Conforme Gemäss		
<b>Reazione al fuoco</b> Reaction to fire Réaction au feu Brandverhalten	-		<b>Classe A1 o A1 fl</b> Class A1 o A1 fl Classe A1 ou A1 fl Klasse A1 oder A1 fl			A1-A1fl		
<b>Determinazione della resistenza chimica</b> Chemical resistance Résistance chimique Chemikalienbeständigkeit	ISO 10545-13		<b>Classe UB</b> Class UB Classe UB Categorie UB			<b>A LA HA</b>	<b>A LA</b>	<b>A LA HA</b>
<b>Determinazione della resistenza alle macchie</b> Resistance to staining Résistance aux taches Beständigkeit gegen Fleckenbil	ISO 10545-14		<b>Classe 3 minimo</b> Class 3 min Classe 3 min Klasse 3 min			Conforme According to Conforme Gemäss		
<b>Resistenza allo scivolamento</b> Slip resistance Résistance au glissement Bestimmung der Rutschemmungsfähigkeit	EN 16165 (previously DIN 51130)		<b>Classificazione R</b> Classification R Classification R Klassifizierung R			<b>R9</b>	-	-
<b>Coefficiente di attrito dinamico</b> Dynamic friction coefficient Resistance de frottement dynamique Dynamischer reibungskoeffizient	METODO B.C.R.A.		D.M.I. Giugno 1989 n.236 (μ > 0,40)			Conforme According to Conforme Gemäss	-	-
<b>Resistenza allo scivolamento - coefficiente di attrito dinamico (DCOF)</b> Slip resistance - dynamic friction coefficient Résistance au glissement - résistance de frottement dynamique Bestimmung der Rutschemmungsfähigkeit - dynamischer reibungskoeffizient	ANSI A326.3		≥ 0,42 wet			Conforme According to Conforme Gemäss	-	-

## IMBALLI

Packing / Emballage / Verpackung

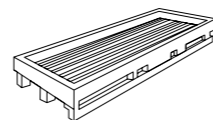

\* 120x278 fornito in casse di dimensioni 291,6x144,6x35,8 (PxLxH) cm - Peso kg 88  
\* 120x278 supplied in crates. Dimensions crate cm 291,6x144,6x24h cm - Weight kg 88  
(max 18 pz.)

	spessore	pz	mq/pz	kg/pz	pz/cassa*	mq/cassa*	kg/cassa*
120x278 RT	6 mm	1	3,336	49,50	18	60,05	979
120x278 RT Lastra Dek	6 mm	1	3,336	49,50	-	-	-

\* 120x278 fornito in casse di dimensioni dimensioni 291,6x144,6x24 (PxLxH) cm - Peso kg 54  
\* 120x278 supplied in crates. Dimensions crate cm 291,6x144,6x24h cm - Weight kg 54  
(max 5 pz.)

	spessore	pz	mq/pz	kg/pz	pz/cassa*	mq/cassa*	kg/cassa*
120x278 RT	6 mm	1	3,336	49,50	5	16,68	301



\*\* 120 x 278 fornito su cavalletti (18 pz o 42 pz - carico max) di dimensioni 290x75x156 (PxLxH) cm - Peso kg 160  
\*\* 120x278 supplied in stand containing (18 pz or 42 pz - charge max). Dimensions cm 290x75x156h cm - Weight kg 160

	spessore	pz	mq/pz	kg/pz	pz/cavalletto**	mq/cavalletto**	kg/cavalletto**
120x278 RT	6 mm	1	3,336	49,50	18	60,05	1051
120x278 RT	6 mm	1	3,336	49,50	42	140,11	2239

### Gres Porcellanato / Porcelain stoneware / Grès cérame / Feinsteinzeug

	spessore	pz/box	mq/sc	kg/sc	sc/plt	mq/plt	kg/plt
120x120 RT	9 mm	2	2,88	60,00	20	57,60	1212

\* Valori riferiti ai fondi. Le caratteristiche tecniche fanno riferimento al formato nominale delle piastrelle espresso in mm.  
These values refer to the bottoms. The technical characteristics refer to the nominal size of tiles expressed in mm  
Valeurs se référant aux fonds. Les caractéristiques techniques se réfèrent au format nominal des carreaux exprimé en mm.  
Werte bezogen auf Grundliesen. Die Angaben beziehen sich auf die Nenngroße der Fliesen in mm.

Se non indicato diversamente, i valori delle prove tecniche si riferiscono alla superficie naturale.  
Unless otherwise indicated, the values of technical tests refer to the natural surface finish.  
Sauf indication contraire, les valeurs des tests techniques se rapportent à la surface naturelle.  
Wenn nicht anders angegeben beziehen sich die Werte der technischen Tests auf die natürliche Oberfläche.

\*\* Per piastrelle rettangolari che abbiano il lato maggiore L ≥ 60 cm, e rapporto tra i lati ≥ 3, la misurazione dell'ortogonalità deve venire condotta solo sul lato corto.  
For rectangular tiles with longest side L ≥ 60 cm and a ratio length/width L/W ≥ 3, the measurement of orthogonality should only be carried out on short edges.  
Pour les carreaux rectangulaires qui ont le côté le plus long L ≥ 60 cm, et le rapport entre les côtés ≥ 3, la mesure de l'orthogonalité se fait seulement sur le côté le plus court.  
Bei rechteckigen Fliesen, mit der längsten Seite L ≥ 60 cm und einem Seitenverhältnis von ≥ 3 darf die Messung der Rechteckigkeit nur an der kurzen Seite durchgeführt werden.



I dati e le informazioni riportate nel presente catalogo sono aggiornate al momento della stampa e potrebbero subire successive correzioni e/o modifiche.

Verificare sempre l'ultima edizione disponibile confrontando la data riportata nell'ultima pagina della versione cartacea, con quella indicata nel pdf del catalogo scaricabile dal sito [www.supergres.com](http://www.supergres.com)

I colori e le caratteristiche estetiche dei prodotti sono indicativi e si avvicinano quanto più possibile a quelli reali nei limiti consentiti dai processi di stampa.

Data and information reported in this catalogue are updated at the moment of catalogue printing therefore they may be subject to subsequent corrections and/or amendments.

Always check the latest available issue and compare the date reported on the last page of the hard-paper copy of the catalogue with that stated in the pdf. format downloadable on website [www.supergres.com](http://www.supergres.com)

The colours and aesthetic features of products are indicative and reproduce, as close as possible, the real colours and features taking into consideration the restrictions of printing processes.

© Copyright 2022 Ceramiche Supergres Casalgrande (Reggio Emilia) - Italy  
Pubblicato da Ceramiche Supergres. Strada Statale 467, n° 34 - 42013 Casalgrande (RE) Italy  
Settembre 2022  
Progetto, direzione e coordinamento a cura dell'ufficio marketing Ceramiche Supergres

© Copyright 2022 by Ceramiche Supergres Casalgrande (Reggio Emilia) - Italy  
Published by Ceramiche Supergres. Strada Statale 467, n° 34 - 42013 Casalgrande (RE) Italy  
September 2022  
Project, management and co-ordination by marketing Ceramiche Supergres

---

Finito di stampare a Modena (MO) nel mese di gennaio 2024 per conto di Ceramiche Supergres - Strada Statale 467, n° 34 - 42013 Casalgrande (RE) Italy.  
Printed in Modena (MO) in the month of January 2024 on behalf of Ceramiche Supergres - Strada Statale 467, n° 34 - 42013 Casalgrande (RE) Italy.

I prodotti, i marchi e le immagini riprodotte nel presente catalogo sono tutelati ai sensi della normativa vigente in materia di proprietà intellettuale.  
Ogni violazione degli stessi verrà perseguita a norma di legge.

All products, trade-marks and photographs reproduced in this catalogue are subject to all existing intellectual property laws.  
Any breach thereof will be dealt with under the provisions provided by such law.



Office: Strada Statale 467, 34  
42013 Casalgrande (RE) Italy  
Ph. +39 0522 997411  
Fax Export +39 0522 997415  
Fax Italia +39 0522 997494

Warehouse  
Via dell'industria, 1 Villaggio Macina  
42013 Salvaterra di Casalgrande (RE) Italy

[info@supergres.com](mailto:info@supergres.com)  
[www.supergres.com](http://www.supergres.com)

CERAMICHE  
**SUPERGRES**